

| Спецификация деталей           |        |          |         |           |           |      |       |             |            |
|--------------------------------|--------|----------|---------|-----------|-----------|------|-------|-------------|------------|
| Марка элемента                 | Дет. N | Кол. шт. | Профиль | Длина, мм | Масса, кг |      |       | Марка стали | Примечание |
|                                |        |          |         |           | шт.       | общ. | марки |             |            |
| ПН.2Д.6/5/6.50x200.3000x430.ГЦ | 13     | 6        | ∅6      | 3005      | 0.67      | 4.02 |       | С245        |            |
|                                | 5      | 61       | ∅5      | 430       | 0.07      | 4.27 |       | С245        |            |
|                                |        |          |         |           |           |      | 8.29  |             |            |

| Ведомость отправочных элементов |             |           |      |
|---------------------------------|-------------|-----------|------|
| Марка элемента                  | Кол-во, шт. | Масса, кг |      |
|                                 |             | Марки     | Всех |
| ПН.2Д.6/5/6.50x200.3000x430.ГЦ  | 1           | 8.29      | 8.29 |
|                                 |             | Итого:    | 8.29 |

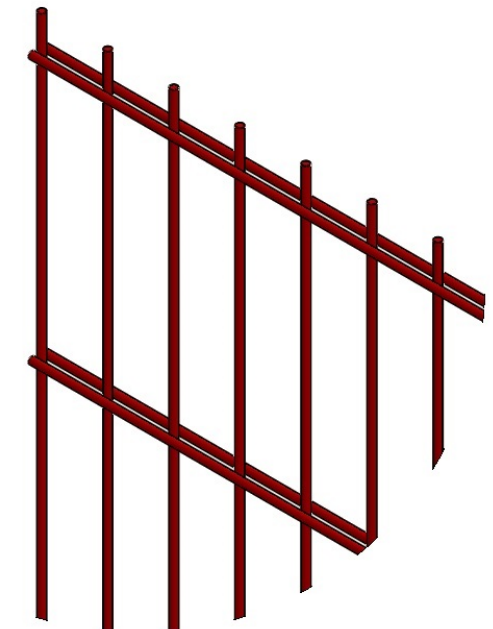

Узел А

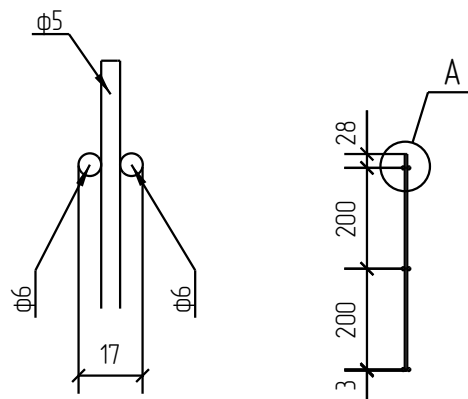

ПН.2Д.6/5/6.50x200.3000x430.ГЦ

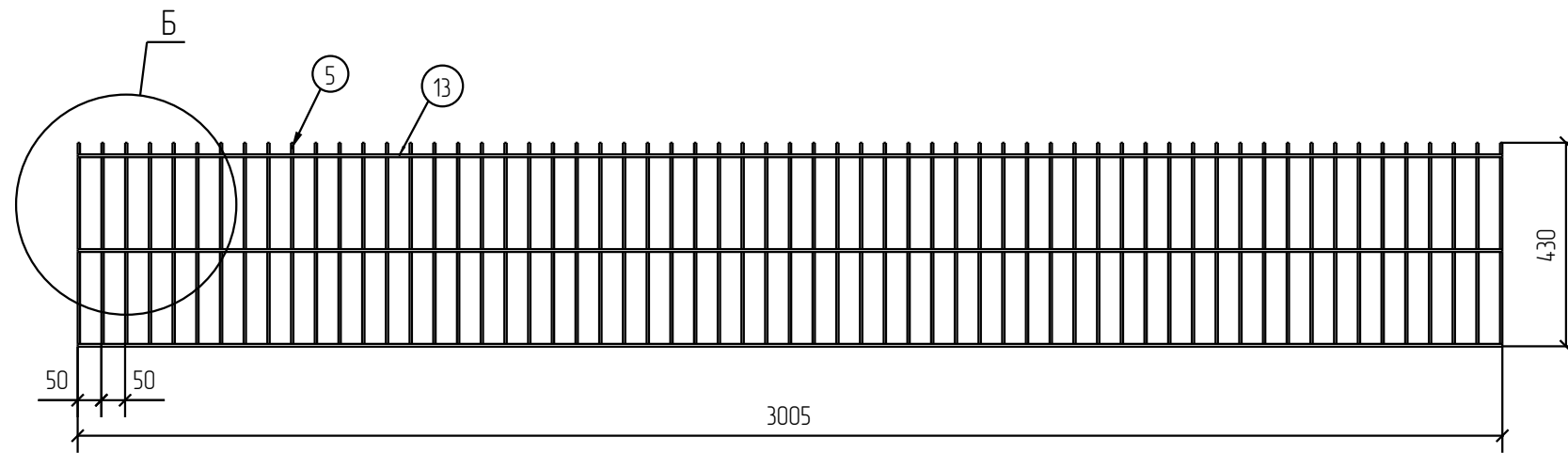

Узел Б

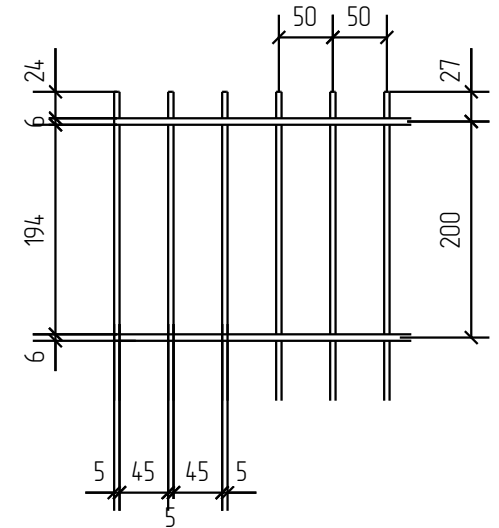

Согласовано

|              |  |
|--------------|--|
| Взам. инв. № |  |
| Подп. и дата |  |
| Инв. № подл. |  |

| Площадь окраски отправочных марок |             |                         |      |
|-----------------------------------|-------------|-------------------------|------|
| Марка элемента                    | Кол-во, шт. | Площадь, м <sup>2</sup> |      |
|                                   |             | Марки                   | Всех |
| ПН.2Д.6/5/6.50x200.3000x430.ГЦ    | 1           | 0.74                    | 0.74 |
|                                   |             | Итого:                  | 0.74 |

Описание: Панель 2Д, из прутка ф 5 мм, двойной горизонтальный пруток ф6 мм, ячейка 50x200 мм по осям прутков, ширина 3000 мм, высота 430 мм  
 Покрытие: горячий цинк

| Изм.       | Кол.уч. | Лист    | № док. | Подп.          | Дата     |
|------------|---------|---------|--------|----------------|----------|
| Разработал |         | Ивлиева |        | <i>Ивлиева</i> | 20.06.18 |

|                                |  |  |               |      |        |
|--------------------------------|--|--|---------------|------|--------|
| ПН.2Д.6/5/6.50x200.3000x430.ГЦ |  |  | Стадия        | Лист | Листов |
| Панель 2Д                      |  |  | Р             |      |        |
|                                |  |  | <b>afence</b> |      |        |

2D  
Zn

| Спецификация деталей           |        |          |         |           |           |      |       |             |            |
|--------------------------------|--------|----------|---------|-----------|-----------|------|-------|-------------|------------|
| Марка элемента                 | Дет. N | Кол. шт. | Профиль | Длина, мм | Масса, кг |      |       | Марка стали | Примечание |
|                                |        |          |         |           | шт.       | общ. | марки |             |            |
| ПН.2Д.6/5/6.50x200.3000x630.ГЦ | 13     | 8        | ∅6      | 3005      | 0.67      | 5.36 |       | С245        |            |
|                                | 6      | 61       | ∅5      | 630       | 0.10      | 6.10 |       | С245        |            |
|                                |        |          |         |           |           |      | 11.46 |             |            |

| Ведомость отправочных элементов |             |           |       |
|---------------------------------|-------------|-----------|-------|
| Марка элемента                  | Кол-во, шт. | Масса, кг |       |
|                                 |             | Марки     | Всех  |
| ПН.2Д.6/5/6.50x200.3000x630.ГЦ  | 1           | 11.46     | 11.46 |
|                                 |             | Итого:    | 11.46 |

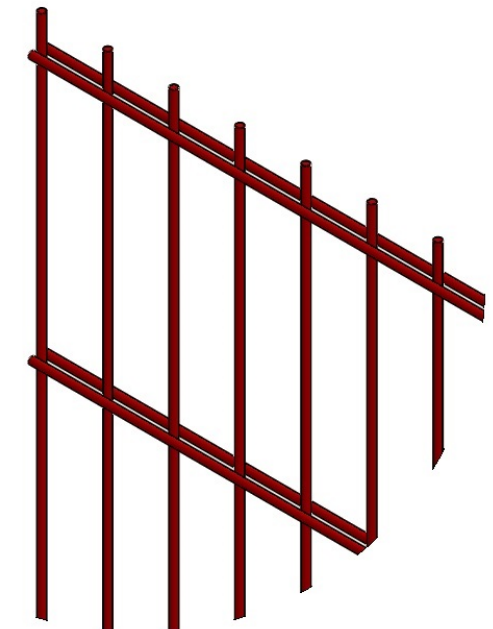

ПН.2Д.6/5/6.50x200.3000x630.ГЦ

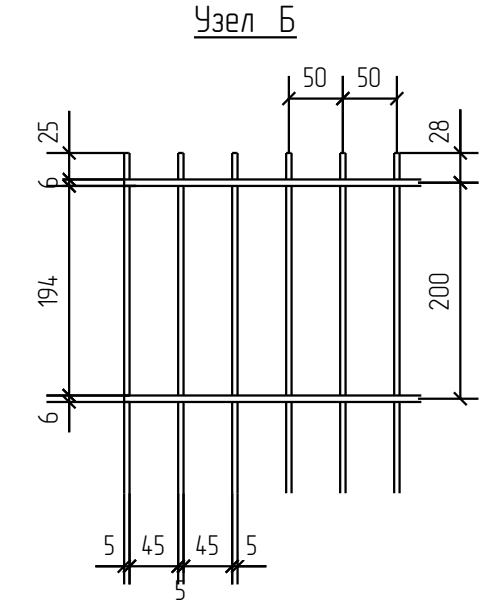
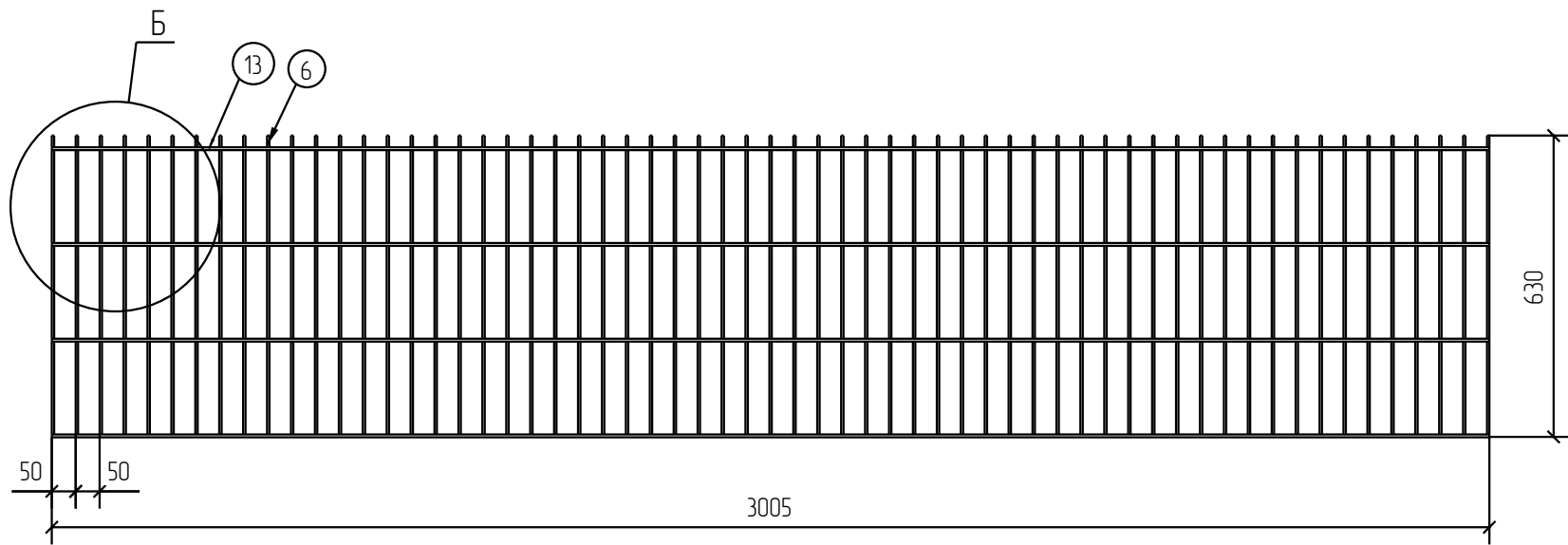
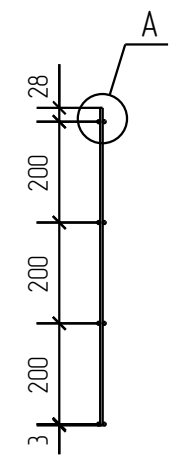
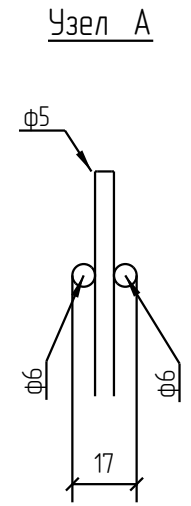

|              |  |
|--------------|--|
| Создано      |  |
| Взам. инв. № |  |
| Подп. и дата |  |
| Инв. № подл. |  |

| Площадь окраски отправочных марок |             |                         |      |
|-----------------------------------|-------------|-------------------------|------|
| Марка элемента                    | Кол-во, шт. | Площадь, м <sup>2</sup> |      |
|                                   |             | Марки                   | Всех |
| ПН.2Д.6/5/6.50x200.3000x630.ГЦ    | 1           | 1.03                    | 1.03 |
|                                   |             | Итого:                  | 1.03 |

Описание: Панель 2Д, из прутка ф 5 мм, двойной горизонтальный пруток ф6 мм, ячейка 50x200 мм по осям прутков, ширина 3000 мм, высота 630 мм  
 Покрытие: горячий цинк

| Изм.       | Кол.уч. | Лист | № док. | Подп.          | Дата     |
|------------|---------|------|--------|----------------|----------|
| Разработал | Ивлиева |      |        | <i>Ивлиева</i> | 20.06.18 |

|                                |  |  |               |      |        |
|--------------------------------|--|--|---------------|------|--------|
| ПН.2Д.6/5/6.50x200.3000x630.ГЦ |  |  | Стадия        | Лист | Листов |
| Панель 2Д                      |  |  | Р             |      |        |
|                                |  |  | <b>afence</b> |      |        |

2D  
Zn

| Спецификация деталей           |        |          |         |           |           |      |       |             |            |
|--------------------------------|--------|----------|---------|-----------|-----------|------|-------|-------------|------------|
| Марка элемента                 | Дет. N | Кол. шт. | Профиль | Длина, мм | Масса, кг |      |       | Марка стали | Примечание |
|                                |        |          |         |           | шт.       | общ. | марки |             |            |
| ПН.2Д.6/5/6.50x200.3000x830.ГЦ | 13     | 10       | ∅6      | 3005      | 0.67      | 6.70 |       | С245        |            |
|                                | 3      | 61       | ∅5      | 830       | 0.13      | 7.93 |       | С245        |            |
|                                |        |          |         |           |           |      | 14.63 |             |            |

| Ведомость отправочных элементов |             |           |       |
|---------------------------------|-------------|-----------|-------|
| Марка элемента                  | Кол-во, шт. | Масса, кг |       |
|                                 |             | Марки     | Всех  |
| ПН.2Д.6/5/6.50x200.3000x830.ГЦ  | 1           | 14.63     | 14.63 |
| Итого:                          |             |           | 14.63 |

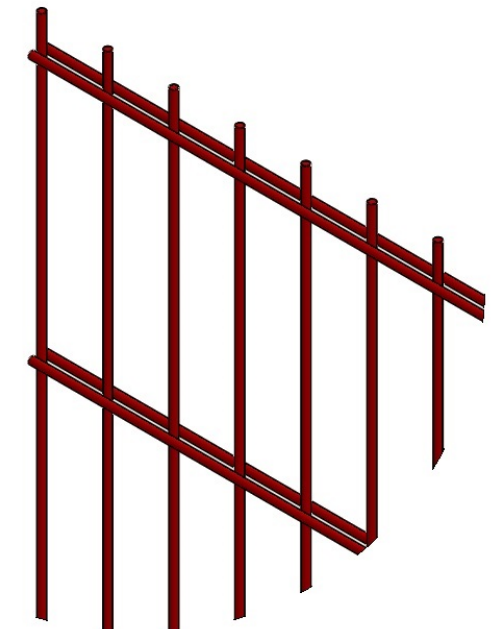

ПН.2Д.6/5/6.50x200.3000x830.ГЦ

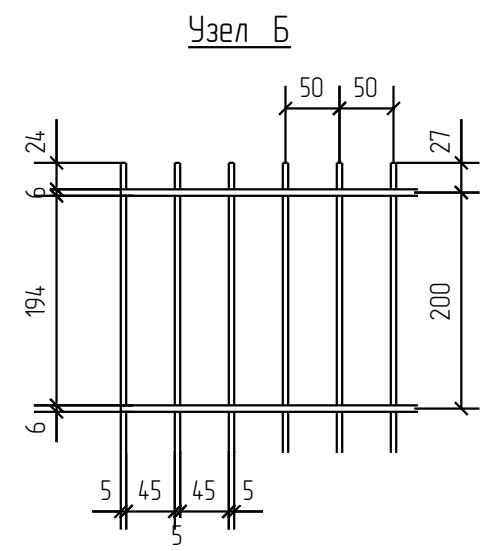
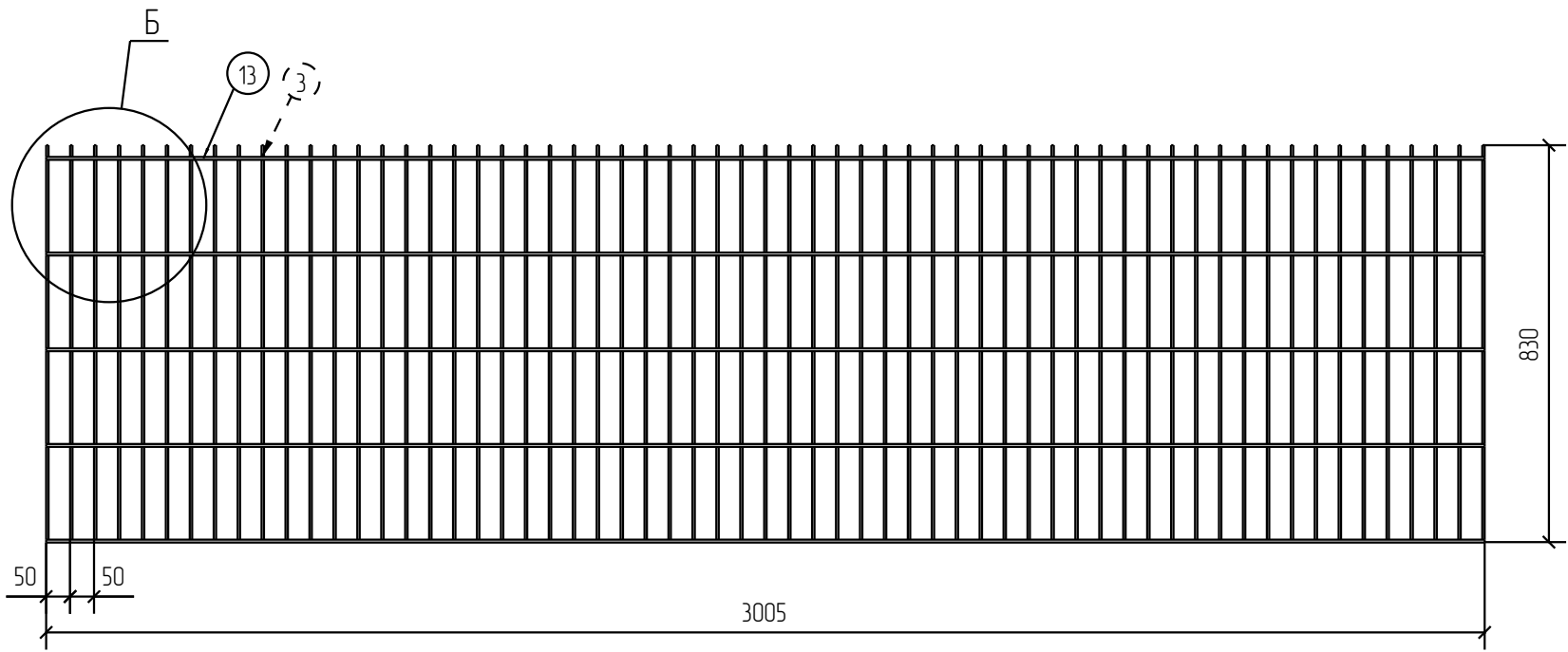
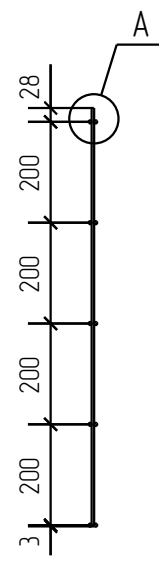
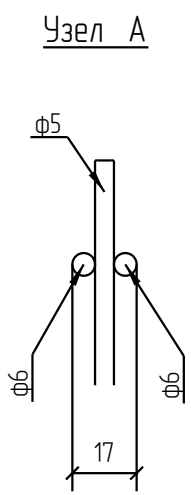

Согласовано

|              |  |
|--------------|--|
| Взам. инв. № |  |
| Подп. и дата |  |
| Инв. № подл. |  |

| Площадь окраски отправочных марок |             |                         |      |
|-----------------------------------|-------------|-------------------------|------|
| Марка элемента                    | Кол-во, шт. | Площадь, м <sup>2</sup> |      |
|                                   |             | Марки                   | Всех |
| ПН.2Д.6/5/6.50x200.3000x830.ГЦ    | 1           | 1.33                    | 1.33 |
| Итого:                            |             | 1.33                    | 1.33 |

Описание: Панель 2D, из прутка ф 5 мм, двойной горизонтальный пруток ф6 мм, ячейка 50x200 мм по осям прутков, ширина 3000 мм, высота 830 мм  
 Покрытие: горячий цинк

| Изм.       | Кол.уч. | Лист    | № док. | Подп.          | Дата     |
|------------|---------|---------|--------|----------------|----------|
| Разработал |         | Ивлиева |        | <i>Ивлиева</i> | 20.06.18 |

|                                |        |      |        |
|--------------------------------|--------|------|--------|
| ПН.2Д.6/5/6.50x200.3000x830.ГЦ | Стадия | Лист | Листов |
| Панель 2D                      | Р      |      |        |
|                                |        |      |        |

2D  
Zn

| Спецификация деталей            |        |          |         |           |           |      |       |             |            |
|---------------------------------|--------|----------|---------|-----------|-----------|------|-------|-------------|------------|
| Марка элемента                  | Дет. N | Кол. шт. | Профиль | Длина, мм | Масса, кг |      |       | Марка стали | Примечание |
|                                 |        |          |         |           | шт.       | общ. | марки |             |            |
| ПН.2Д.6/5/6.50x200.3000x1030.ГЦ | 13     | 12       | ∅6      | 3005      | 0.67      | 8.04 |       | С245        |            |
|                                 | 4      | 61       | ∅5      | 1030      | 0.16      | 9.76 |       | С245        |            |
|                                 |        |          |         |           |           |      | 17.80 |             |            |

| Ведомость отправочных элементов |             |           |       |
|---------------------------------|-------------|-----------|-------|
| Марка элемента                  | Кол-во, шт. | Масса, кг |       |
|                                 |             | Марки     | Всех  |
| ПН.2Д.6/5/6.50x200.3000x1030.ГЦ | 1           | 17.80     | 17.80 |
| Итого:                          |             |           | 17.80 |

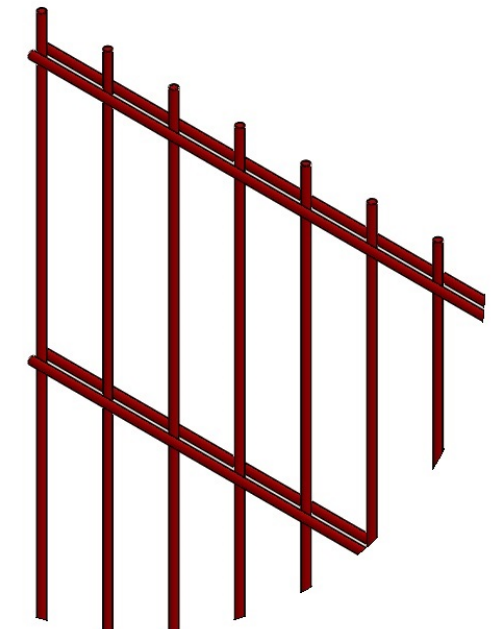

ПН.2Д.6/5/6.50x200.3000x1030.ГЦ

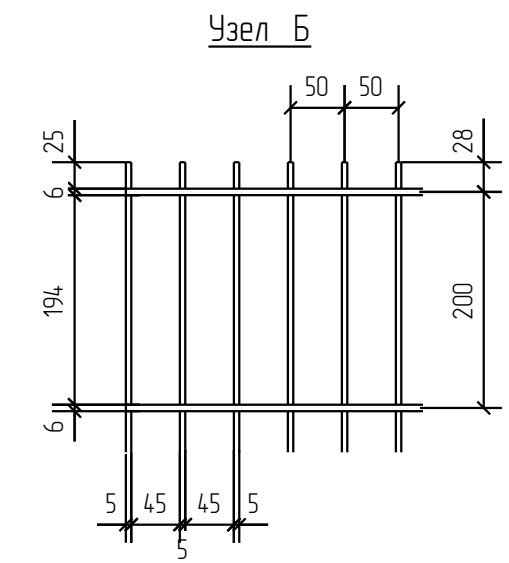
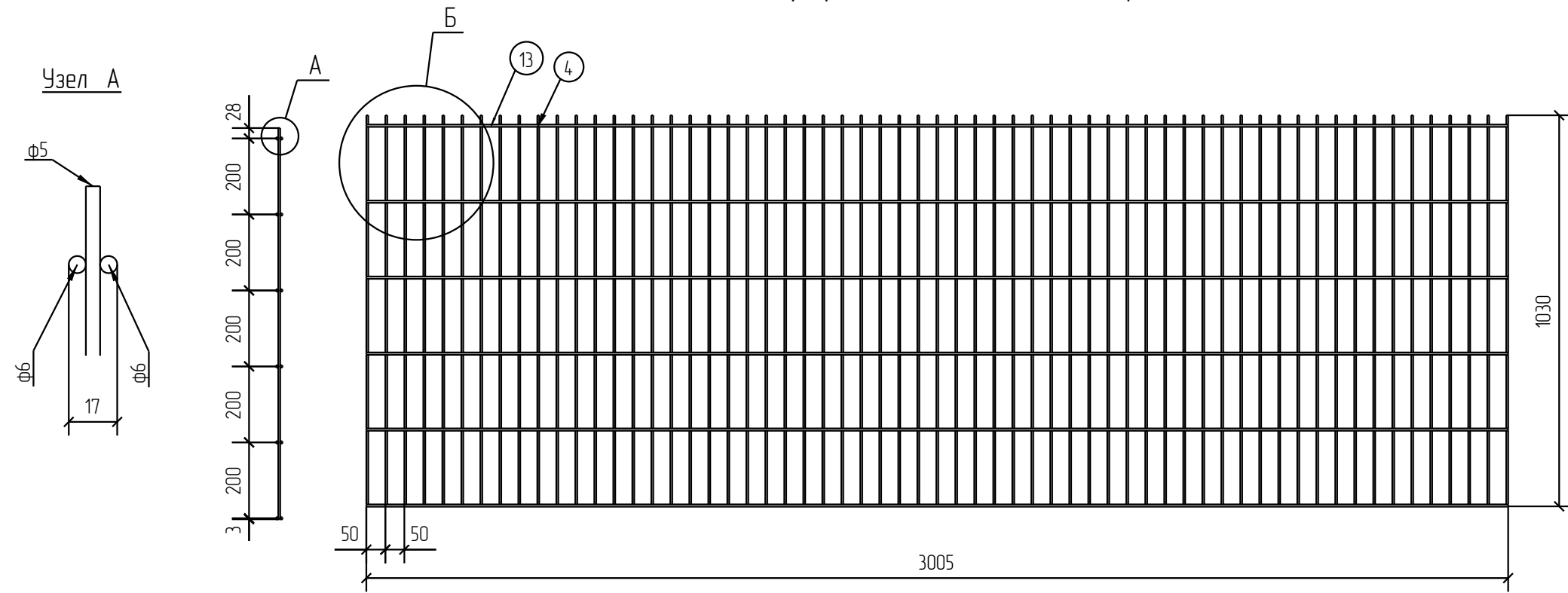

|              |  |  |  |
|--------------|--|--|--|
| Согласовано  |  |  |  |
| Взам. инв. № |  |  |  |
| Подп. и дата |  |  |  |
| Инв. № подл. |  |  |  |

| Площадь окраски отправочных марок |             |                         |      |
|-----------------------------------|-------------|-------------------------|------|
| Марка элемента                    | Кол-во, шт. | Площадь, м <sup>2</sup> |      |
|                                   |             | Марки                   | Всех |
| ПН.2Д.6/5/6.50x200.3000x1030.ГЦ   | 1           | 1.63                    | 1.63 |
| Итого:                            |             | 1.63                    | 1.63 |

Описание: Панель 2D, из прутка ф 5 мм, двойной горизонтальный пруток ф6 мм, ячейка 50x200 мм по осям прутков, ширина 3000 мм, высота 1030 мм  
 Покрытие: горячий цинк

| Изм.       | Кол.уч. | Лист    | № док. | Подп.          | Дата     |
|------------|---------|---------|--------|----------------|----------|
| Разработал |         | Ивлиева |        | <i>Ивлиева</i> | 20.06.18 |

|                                 |  |  |               |      |        |
|---------------------------------|--|--|---------------|------|--------|
| ПН.2Д.6/5/6.50x200.3000x1030.ГЦ |  |  | Стадия        | Лист | Листов |
| Панель 2D                       |  |  | Р             |      |        |
|                                 |  |  | <b>afence</b> |      |        |

2D  
Zn

| Спецификация деталей            |        |          |         |           |           |       |       |             |            |
|---------------------------------|--------|----------|---------|-----------|-----------|-------|-------|-------------|------------|
| Марка элемента                  | Дет. N | Кол. шт. | Профиль | Длина, мм | Масса, кг |       |       | Марка стали | Примечание |
|                                 |        |          |         |           | шт.       | общ.  | марки |             |            |
| ПН.2Д.6/5/6.50x200.3000x1230.ГЦ | 13     | 14       | ∅6      | 3005      | 0.67      | 9.38  |       | С245        |            |
|                                 | 1      | 61       | ∅5      | 1230      | 0.19      | 11.59 |       | С245        |            |
|                                 |        |          |         |           |           |       | 20.97 |             |            |

| Ведомость отправочных элементов |             |           |       |
|---------------------------------|-------------|-----------|-------|
| Марка элемента                  | Кол-во, шт. | Масса, кг |       |
|                                 |             | Марки     | Всех  |
| ПН.2Д.6/5/6.50x200.3000x1230.ГЦ | 1           | 20.97     | 20.97 |
|                                 |             | Итого:    | 20.97 |

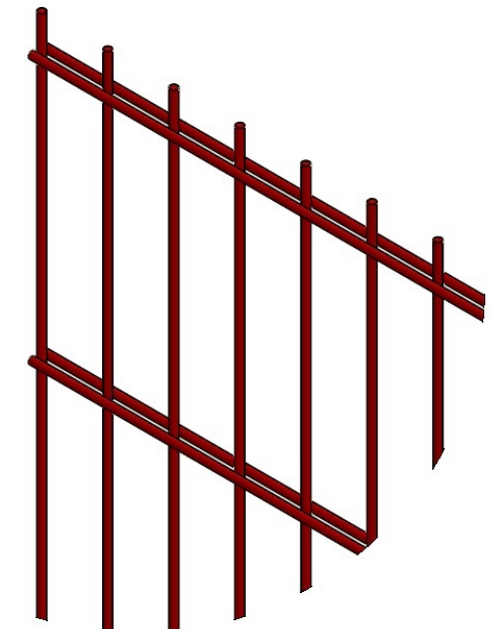

ПН.2Д.6/5/6.50x200.3000x1230.ГЦ

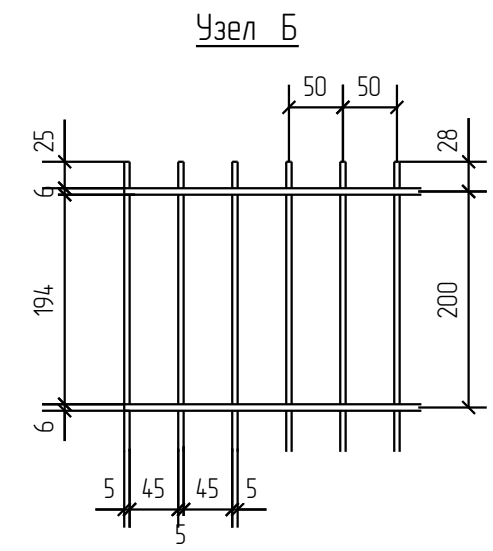
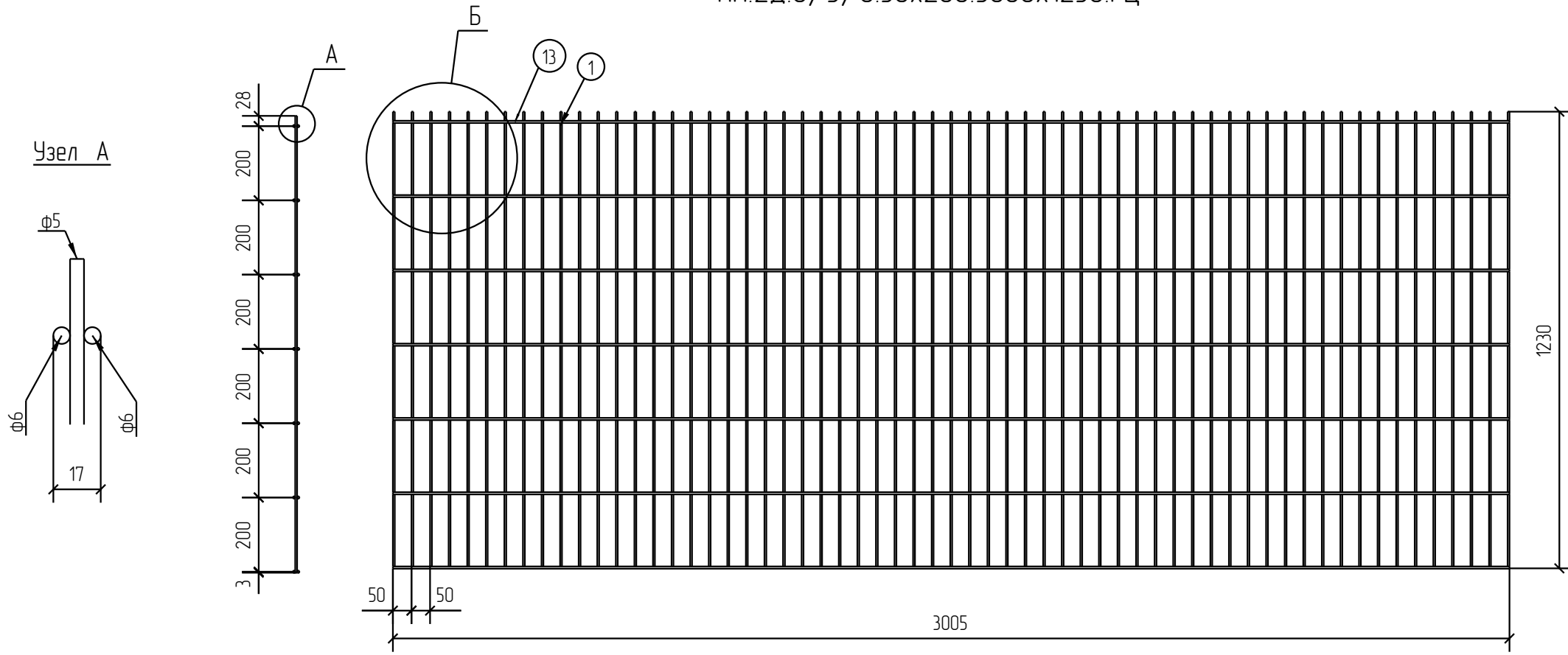

|              |  |
|--------------|--|
| Создано      |  |
| Взам. инв. № |  |
| Подп. и дата |  |
| Инв. № подл. |  |

| Площадь окраски отправочных марок |             |                         |      |
|-----------------------------------|-------------|-------------------------|------|
| Марка элемента                    | Кол-во, шт. | Площадь, м <sup>2</sup> |      |
|                                   |             | Марки                   | Всех |
| ПН.2Д.6/5/6.50x200.3000x1230.ГЦ   | 1           | 192                     | 192  |
|                                   |             | Итого:                  | 192  |

Описание: Панель 2D, из прутка ф 5 мм, двойной горизонтальный пруток ф6 мм, ячейка 50x200 мм по осям прутков, ширина 3000 мм, высота 1230 мм  
 Покрытие: горячий цинк

| Изм.       | Кол.уч. | Лист | № док. | Подп.          | Дата     |
|------------|---------|------|--------|----------------|----------|
| Разработал | Ивлиева |      |        | <i>Ивлиева</i> | 20.06.18 |

|                                 |        |               |        |
|---------------------------------|--------|---------------|--------|
| ПН.2Д.6/5/6.50x200.3000x1230.ГЦ | Стадия | Лист          | Листов |
|                                 | Р      |               |        |
| Панель 2D                       |        | <b>afence</b> |        |

2D  
Zn

| Спецификация деталей            |        |          |         |           |           |       |       |             |            |
|---------------------------------|--------|----------|---------|-----------|-----------|-------|-------|-------------|------------|
| Марка элемента                  | Дет. N | Кол. шт. | Профиль | Длина, мм | Масса, кг |       |       | Марка стали | Примечание |
|                                 |        |          |         |           | шт.       | общ.  | марки |             |            |
| ПН.2Д.6/5/6.50x200.3000x1430.ГЦ | 13     | 16       | ∅6      | 3005      | 0.67      | 10.72 |       | С245        |            |
|                                 | 2      | 61       | ∅5      | 1430      | 0.22      | 13.42 |       | С245        |            |
|                                 |        |          |         |           |           |       | 24.14 |             |            |

| Ведомость отправочных элементов |             |           |       |
|---------------------------------|-------------|-----------|-------|
| Марка элемента                  | Кол-во, шт. | Масса, кг |       |
|                                 |             | Марки     | Всех  |
| ПН.2Д.6/5/6.50x200.3000x1430.ГЦ | 1           | 24.14     | 24.14 |
| Итого:                          |             |           | 24.14 |

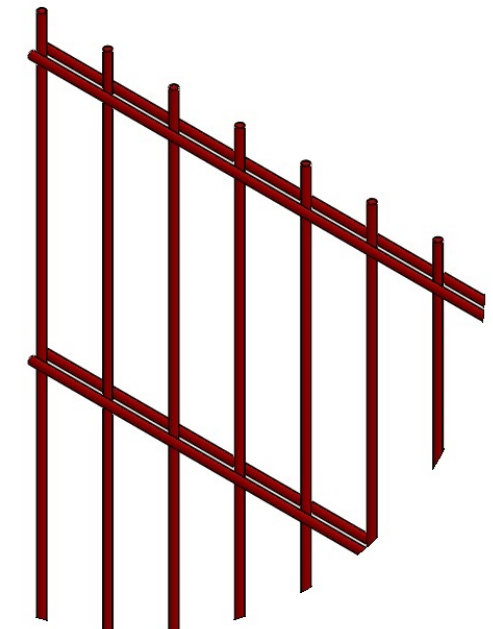

ПН.2Д.6/5/6.50x200.3000x1430.ГЦ

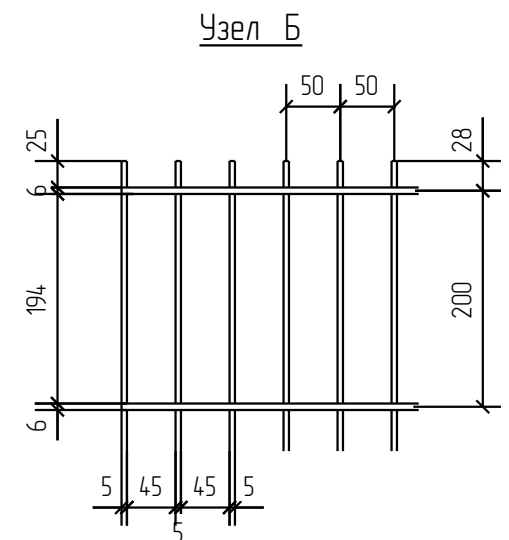
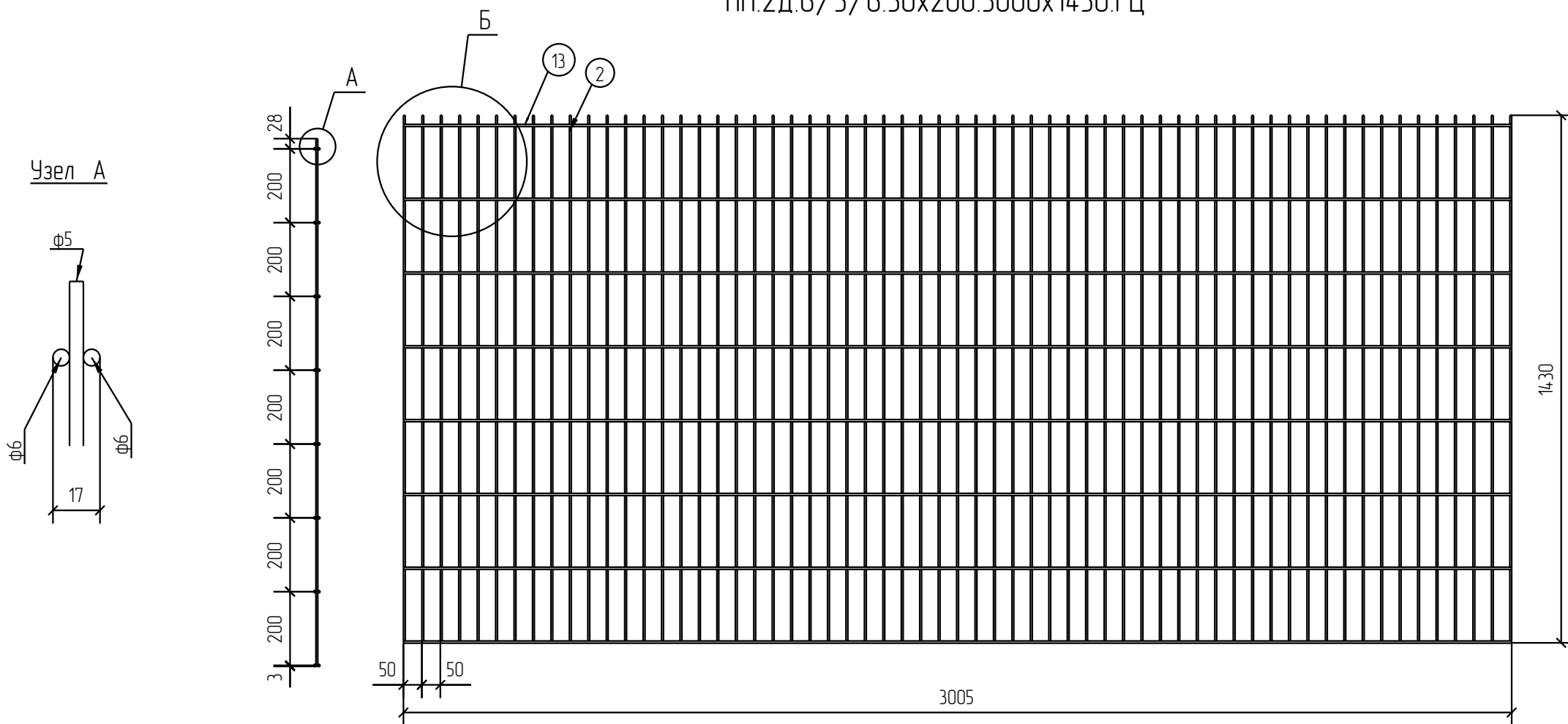

|              |  |  |  |
|--------------|--|--|--|
| Согласовано  |  |  |  |
| Взам. инв. № |  |  |  |
| Подп. и дата |  |  |  |
| Инв. № подл. |  |  |  |

| Площадь окраски отправочных марок |             |                         |      |
|-----------------------------------|-------------|-------------------------|------|
| Марка элемента                    | Кол-во, шт. | Площадь, м <sup>2</sup> |      |
|                                   |             | Марки                   | Всех |
| ПН.2Д.6/5/6.50x200.3000x1430.ГЦ   | 1           | 2.22                    | 2.22 |
| Итого:                            |             | 2.22                    |      |

Описание: Панель 2Д, из прутка ф 5 мм, двойной горизонтальный пруток ф6 мм, ячейка 50x200 мм по осям прутков, ширина 3000 мм, высота 1430 мм  
 Покрытие: горячий цинк

| Изм.       | Кол.уч. | Лист    | № док. | Подп.          | Дата     |
|------------|---------|---------|--------|----------------|----------|
| Разработал |         | Ивлиева |        | <i>Ивлиева</i> | 20.06.18 |

|                                 |  |  |            |      |        |
|---------------------------------|--|--|------------|------|--------|
| ПН.2Д.6/5/6.50x200.3000x1430.ГЦ |  |  | Стадия     | Лист | Листов |
| Панель 2Д                       |  |  | Р          |      |        |
| afence                          |  |  | Формат: А3 |      |        |
|                                 |  |  |            |      |        |

2D  
Zn

| Спецификация деталей            |        |          |         |           |           |       |       |             |            |
|---------------------------------|--------|----------|---------|-----------|-----------|-------|-------|-------------|------------|
| Марка элемента                  | Дет. N | Кол. шт. | Профиль | Длина, мм | Масса, кг |       |       | Марка стали | Примечание |
|                                 |        |          |         |           | шт.       | общ.  | марки |             |            |
| ПН.2Д.6/5/6.50x200.3000x1630.ГЦ | 13     | 18       | ∅6      | 3005      | 0.67      | 12.06 |       | С245        |            |
|                                 | 7      | 61       | ∅5      | 1630      | 0.25      | 15.25 |       | С245        |            |
|                                 |        |          |         |           |           |       | 27.31 |             |            |

| Ведомость отправочных элементов |             |           |       |
|---------------------------------|-------------|-----------|-------|
| Марка элемента                  | Кол-во, шт. | Масса, кг |       |
|                                 |             | Марки     | Всех  |
| ПН.2Д.6/5/6.50x200.3000x1630.ГЦ | 1           | 27.31     | 27.31 |
| Итого:                          |             |           | 27.31 |

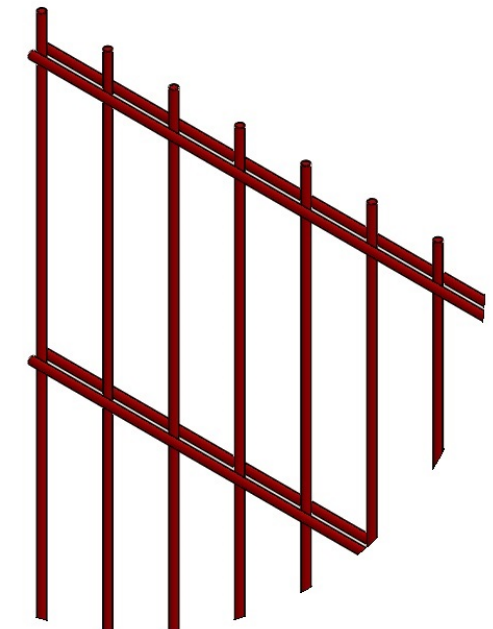

ПН.2Д.6/5/6.50x200.3000x1630.ГЦ

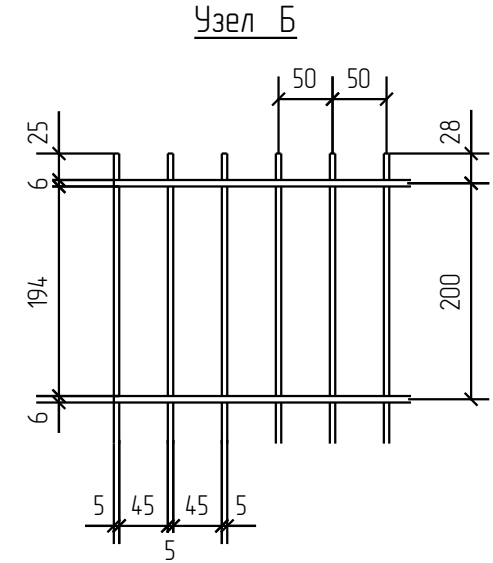
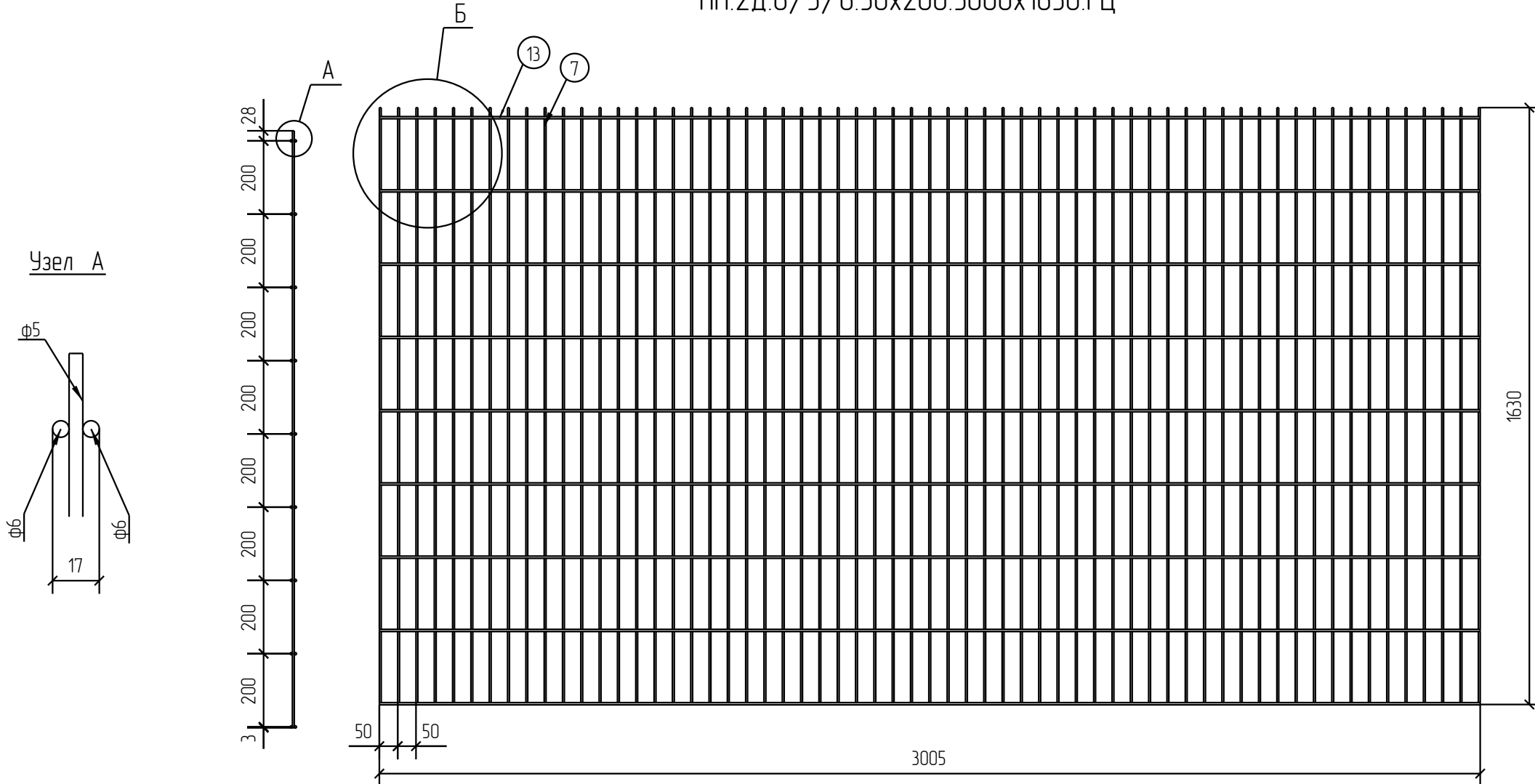

|              |  |
|--------------|--|
| Создано      |  |
| Взам. инв. № |  |
| Подп. и дата |  |
| Инв. № подл. |  |

| Площадь окраски отправочных марок |             |                         |      |
|-----------------------------------|-------------|-------------------------|------|
| Марка элемента                    | Кол-во, шт. | Площадь, м <sup>2</sup> |      |
|                                   |             | Марки                   | Всех |
| ПН.2Д.6/5/6.50x200.3000x1630.ГЦ   | 1           | 2.52                    | 2.52 |
| Итого:                            |             | 2.52                    |      |

Описание: Панель 2D, из прутка ф 5 мм, двойной горизонтальный пруток ф6 мм, ячейка 50x200 мм по осям прутков, ширина 3000 мм, высота 1630 мм  
 Покрытие: горячий цинк

| Изм.       | Кол.уч. | Лист    | № док. | Подп.          | Дата     |
|------------|---------|---------|--------|----------------|----------|
| Разработал |         | Ивлиева |        | <i>Ивлиева</i> | 20.06.18 |

|                                 |  |  |               |      |        |
|---------------------------------|--|--|---------------|------|--------|
| ПН.2Д.6/5/6.50x200.3000x1630.ГЦ |  |  | Стадия        | Лист | Листов |
| Панель 2D                       |  |  | Р             |      |        |
|                                 |  |  | <b>afence</b> |      |        |

2D  
Zn

| Спецификация деталей            |        |          |         |           |           |       |       |             |            |
|---------------------------------|--------|----------|---------|-----------|-----------|-------|-------|-------------|------------|
| Марка элемента                  | Дет. N | Кол. шт. | Профиль | Длина, мм | Масса, кг |       |       | Марка стали | Примечание |
|                                 |        |          |         |           | шт.       | общ.  | марки |             |            |
| ПН.2Д.6/5/6.50x200.3000x1830.ГЦ | 13     | 20       | ∅6      | 3005      | 0.67      | 13.40 |       | С245        |            |
|                                 | 8      | 61       | ∅5      | 1830      | 0.28      | 17.08 |       | С245        |            |
|                                 |        |          |         |           |           |       | 30.48 |             |            |

| Ведомость отправочных элементов |             |           |       |
|---------------------------------|-------------|-----------|-------|
| Марка элемента                  | Кол-во, шт. | Масса, кг |       |
|                                 |             | Марки     | Всех  |
| ПН.2Д.6/5/6.50x200.3000x1830.ГЦ | 1           | 30.48     | 30.48 |
|                                 |             | Итого:    | 30.48 |

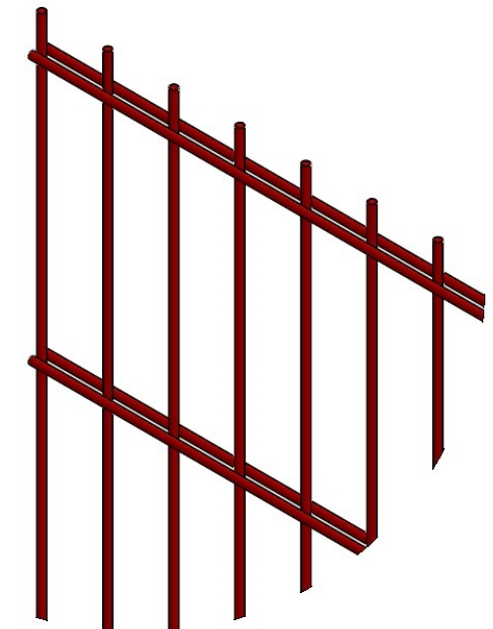

ПН.2Д.6/5/6.50x200.3000x1830.ГЦ

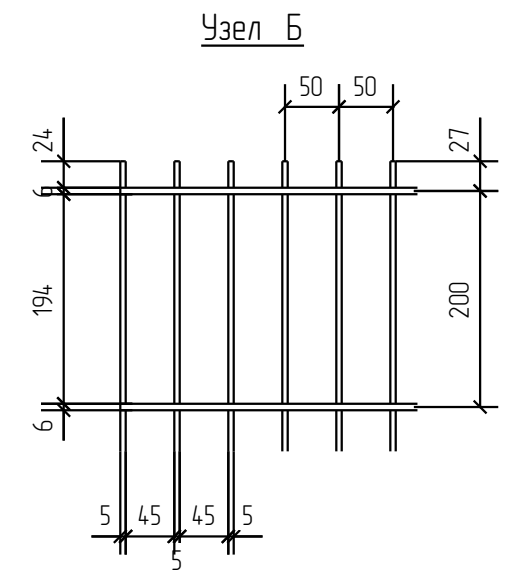
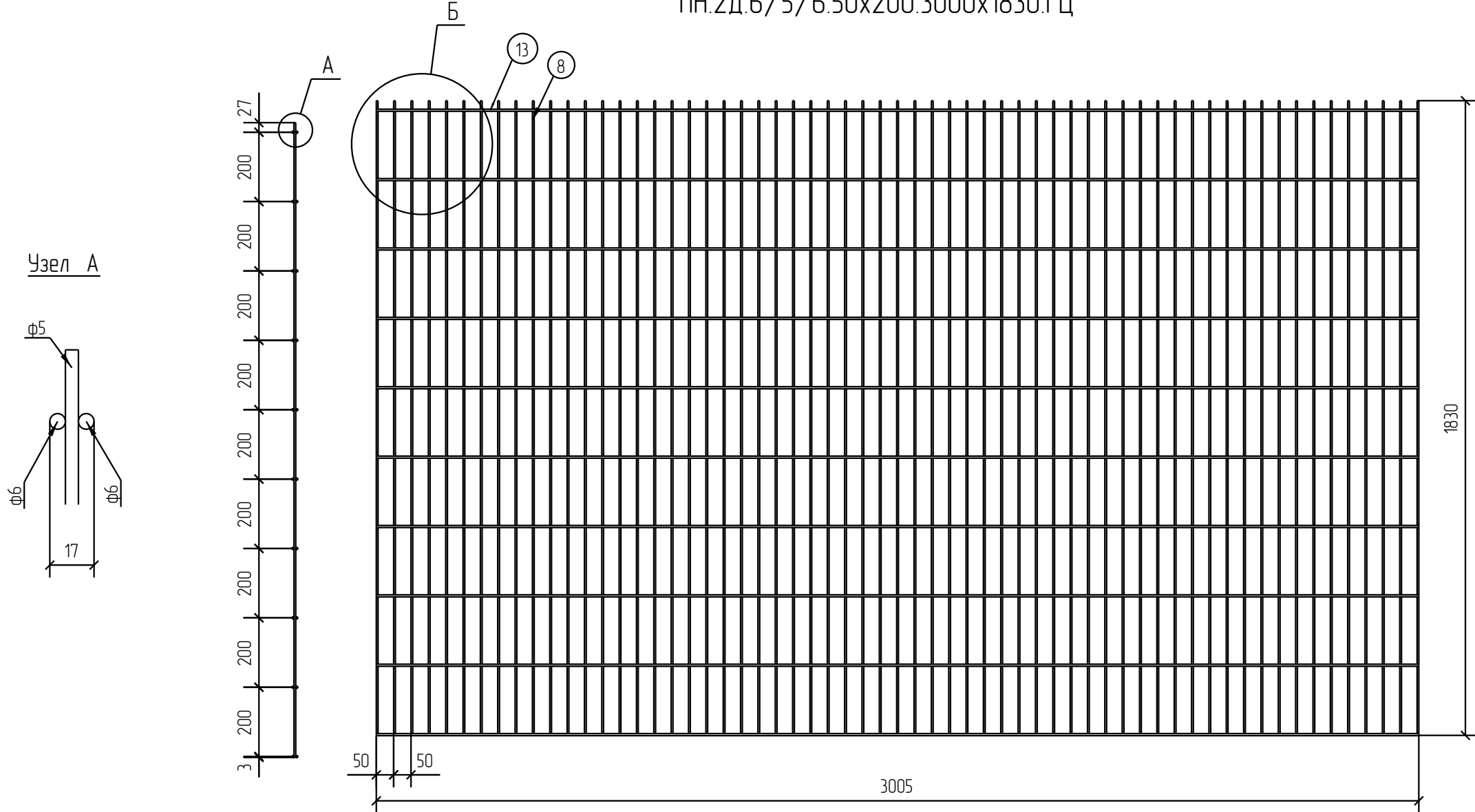

|              |  |
|--------------|--|
| Создано      |  |
| Взам. инв. № |  |
| Подп. и дата |  |
| Инв. № подл. |  |

| Площадь окраски отправочных марок |             |                         |      |
|-----------------------------------|-------------|-------------------------|------|
| Марка элемента                    | Кол-во, шт. | Площадь, м <sup>2</sup> |      |
|                                   |             | Марки                   | Всех |
| ПН.2Д.6/5/6.50x200.3000x1830.ГЦ   | 1           | 2.82                    | 2.82 |
|                                   |             | Итого:                  | 2.82 |

Описание: Панель 2Д, из прутка ф 5 мм, двойной горизонтальный пруток ф6 мм, ячейка 50x200 мм по осям прутков, ширина 3000 мм, высота 1830 мм  
 Покрытие: горячий цинк

| Изм.       | Кол.уч. | Лист    | № док. | Подп.          | Дата     |
|------------|---------|---------|--------|----------------|----------|
| Разработал |         | Ивлиева |        | <i>Ивлиева</i> | 20.06.18 |

|                                 |
|---------------------------------|
| ПН.2Д.6/5/6.50x200.3000x1830.ГЦ |
| Панель 2Д                       |

| Стадия | Лист | Листов |
|--------|------|--------|
| Р      |      |        |



2D  
Zn



| Спецификация деталей            |        |          |         |           |           |       |       |             |            |
|---------------------------------|--------|----------|---------|-----------|-----------|-------|-------|-------------|------------|
| Марка элемента                  | Дет. N | Кол. шт. | Профиль | Длина, мм | Масса, кг |       |       | Марка стали | Примечание |
|                                 |        |          |         |           | шт.       | общ.  | марки |             |            |
| ПН.2Д.6/5/6.50x200.3000x2030.ГЦ | 13     | 22       | ∅6      | 3005      | 0.67      | 14.74 |       | С245        |            |
|                                 | 11     | 61       | ∅5      | 2030      | 0.31      | 18.91 |       | С245        |            |
|                                 |        |          |         |           |           |       | 33.65 |             |            |

| Ведомость отправочных элементов |             |           |       |
|---------------------------------|-------------|-----------|-------|
| Марка элемента                  | Кол-во, шт. | Масса, кг |       |
|                                 |             | Марки     | Всех  |
| ПН.2Д.6/5/6.50x200.3000x2030.ГЦ | 1           | 33.65     | 33.65 |
| Итого:                          |             |           | 33.65 |

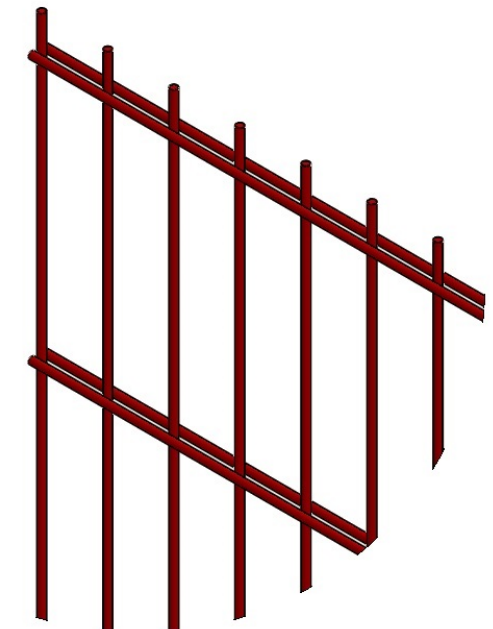

ПН.2Д.6/5/6.50x200.3000x2030.ГЦ

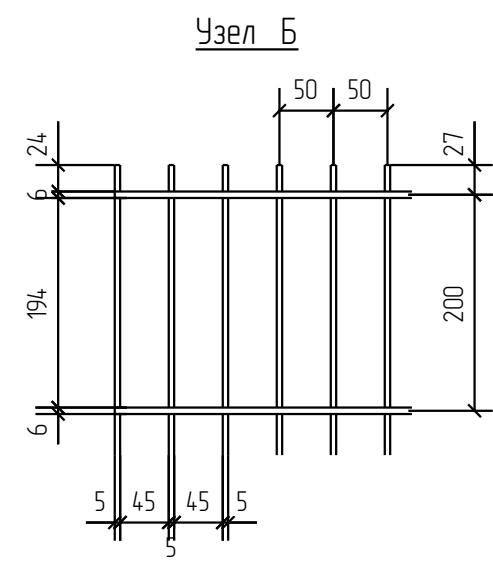
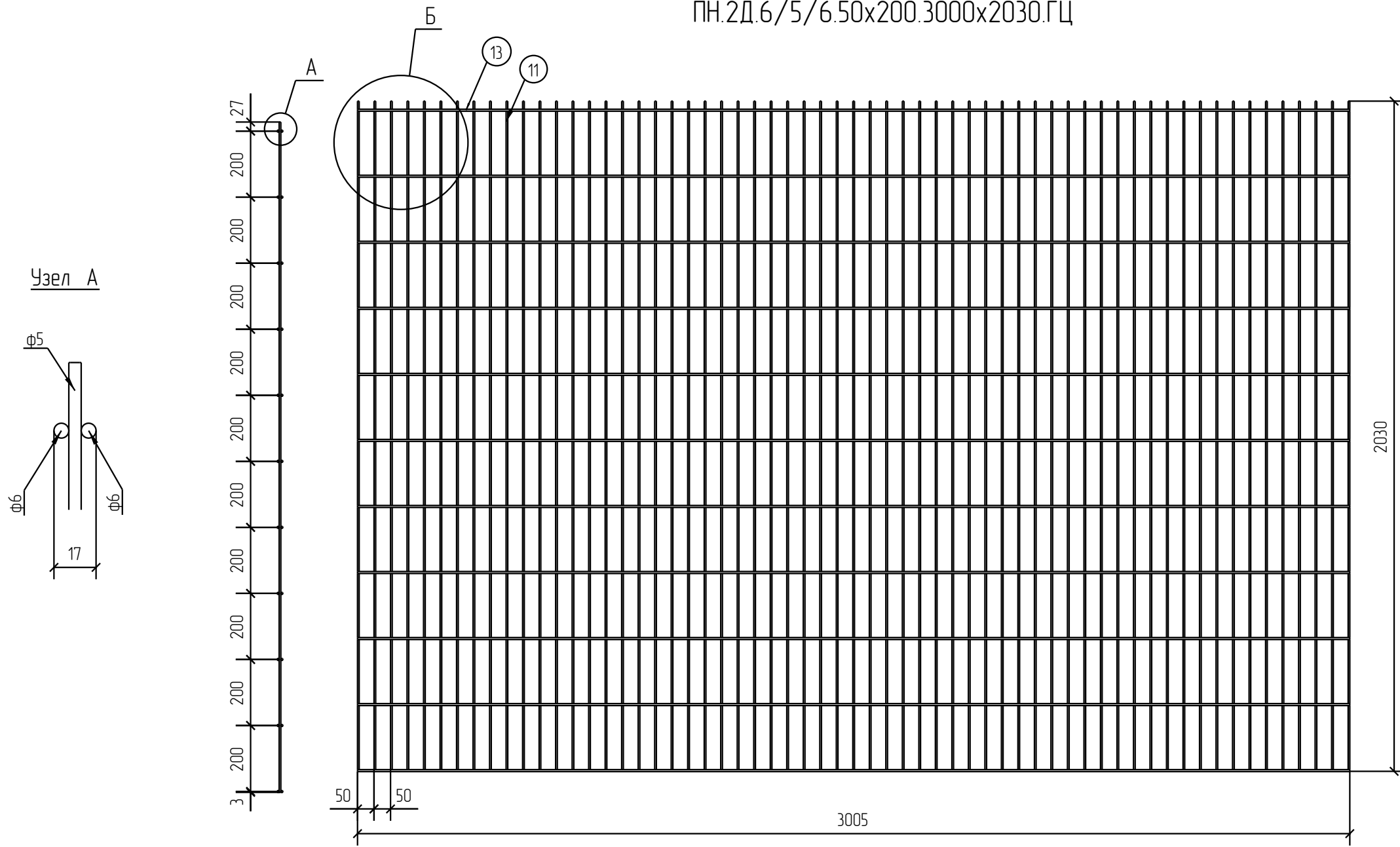

|              |  |
|--------------|--|
| Создано      |  |
| Взам. инв. № |  |
| Подп. и дата |  |
| Инв. № подл. |  |

| Площадь окраски отправочных марок |             |                         |      |
|-----------------------------------|-------------|-------------------------|------|
| Марка элемента                    | Кол-во, шт. | Площадь, м <sup>2</sup> |      |
|                                   |             | Марки                   | Всех |
| ПН.2Д.6/5/6.50x200.3000x2030.ГЦ   | 1           | 3.11                    | 3.11 |
| Итого:                            |             | 3.11                    | 3.11 |

Описание: Панель 2Д, из прутка ф 5 мм, двойной горизонтальный пруток ф6 мм, ячейка 50x200 мм по осям прутков, ширина 3000 мм, высота 2030 мм  
 Покрытие: горячий цинк

| Изм.       | Кол.уч. | Лист | № док. | Подп.          | Дата     |
|------------|---------|------|--------|----------------|----------|
| Разработал | Ивлиева |      |        | <i>Ивлиева</i> | 20.06.18 |

|                                 |        |      |               |
|---------------------------------|--------|------|---------------|
| ПН.2Д.6/5/6.50x200.3000x2030.ГЦ | Стадия | Лист | Листов        |
| Панель 2Д                       | Р      |      |               |
|                                 |        |      | <b>afence</b> |

2D  
Zn

| Спецификация деталей            |        |          |         |           |           |       |       |             |            |
|---------------------------------|--------|----------|---------|-----------|-----------|-------|-------|-------------|------------|
| Марка элемента                  | Дет. N | Кол. шт. | Профиль | Длина, мм | Масса, кг |       |       | Марка стали | Примечание |
|                                 |        |          |         |           | шт.       | общ.  | марки |             |            |
| ПН.2Д.6/5/6.50x200.3000x2230.ГЦ | 13     | 24       | ∅6      | 3005      | 0.67      | 16.08 |       | С245        |            |
|                                 | 10     | 61       | ∅5      | 2230      | 0.34      | 20.74 |       | С245        |            |
|                                 |        |          |         |           |           |       | 36.82 |             |            |

| Ведомость отправочных элементов |             |           |       |
|---------------------------------|-------------|-----------|-------|
| Марка элемента                  | Кол-во, шт. | Масса, кг |       |
|                                 |             | Марки     | Всех  |
| ПН.2Д.6/5/6.50x200.3000x2230.ГЦ | 1           | 36.82     | 36.82 |
| Итого:                          |             |           | 36.82 |

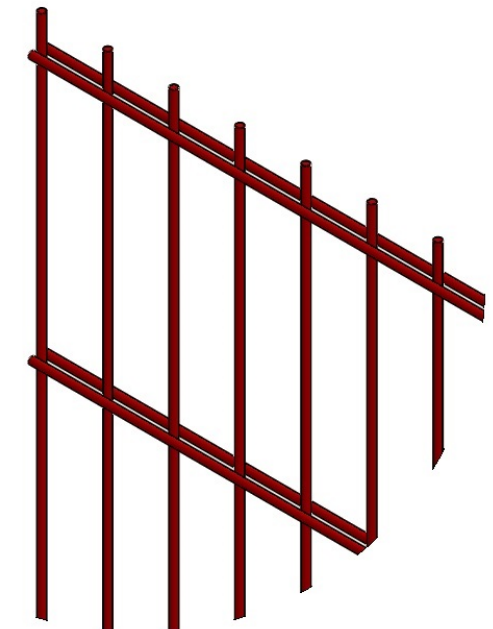

ПН.2Д.6/5/6.50x200.3000x2230.ГЦ

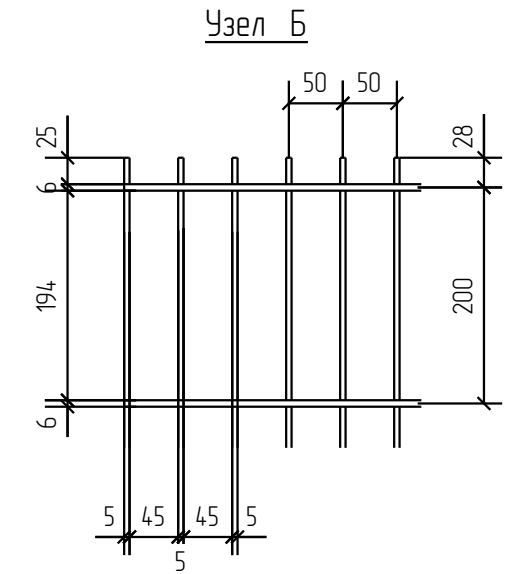
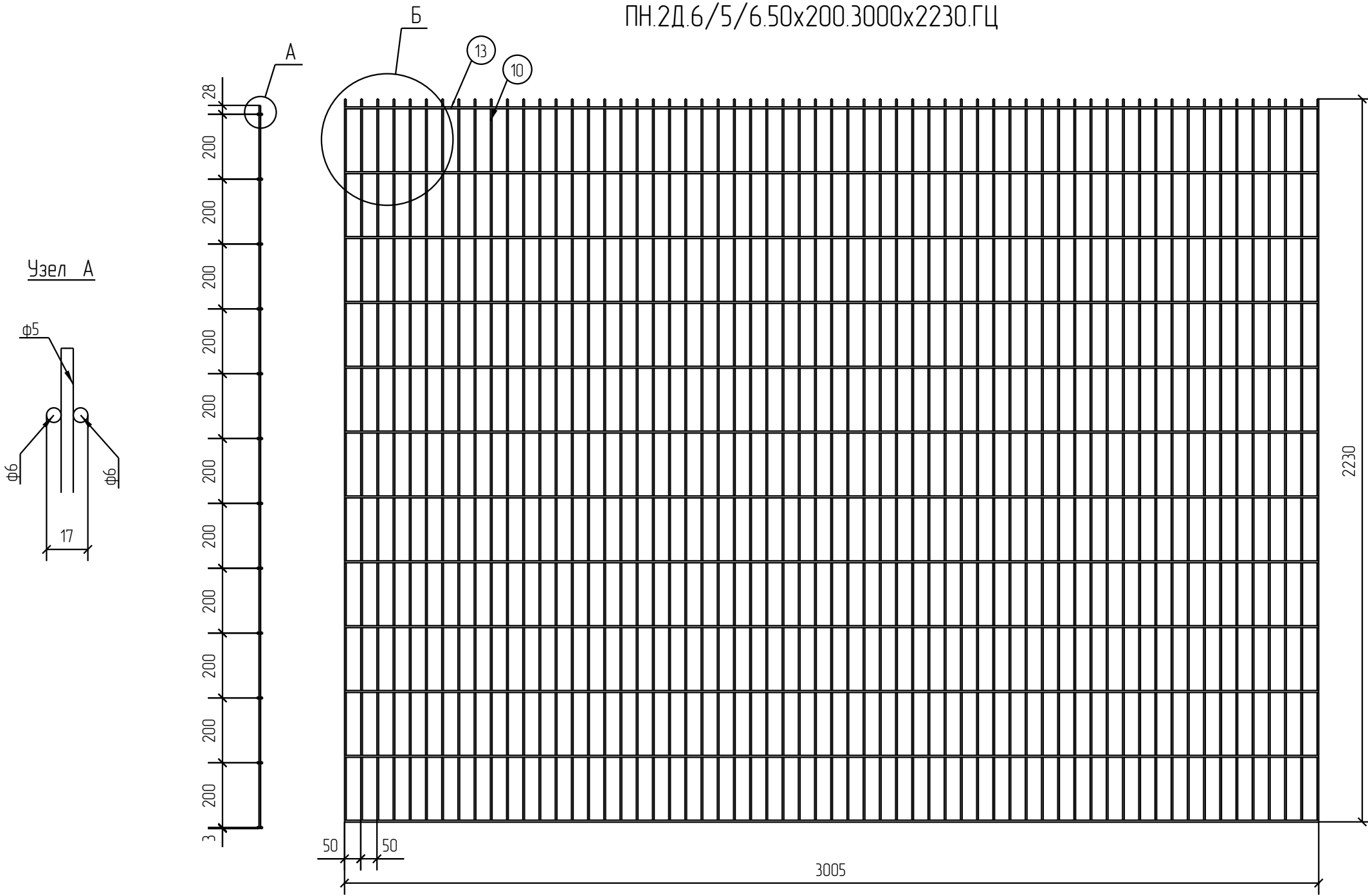

2D

Zn

Согласовано

|              |  |
|--------------|--|
| Взам. инв. № |  |
| Подп. и дата |  |

| Площадь окраски отправочных марок |             |                         |      |
|-----------------------------------|-------------|-------------------------|------|
| Марка элемента                    | Кол-во, шт. | Площадь, м <sup>2</sup> |      |
|                                   |             | Марки                   | Всех |
| ПН.2Д.6/5/6.50x200.3000x2230.ГЦ   | 1           | 3.41                    | 3.41 |
| Итого:                            |             | 3.41                    | 3.41 |

Описание: Панель 2D, из прутка ф 5 мм, двойной горизонтальный пруток ф6 мм, ячейка 50x200 мм по осям прутков, ширина 3000 мм, высота 2230 мм  
 Покрытие: горячий цинк

| Изм.       | Кол.уч. | Лист | № док. | Подп.          | Дата     |
|------------|---------|------|--------|----------------|----------|
| Разработал | Ивлиева |      |        | <i>Ивлиева</i> | 20.06.18 |

ПН.2Д.6/5/6.50x200.3000x2230.ГЦ

Панель 2D

| Стадия | Лист | Листов |
|--------|------|--------|
| Р      |      |        |



| Спецификация деталей            |        |          |         |           |           |       |       |             |            |
|---------------------------------|--------|----------|---------|-----------|-----------|-------|-------|-------------|------------|
| Марка элемента                  | Дет. N | Кол. шт. | Профиль | Длина, мм | Масса, кг |       |       | Марка стали | Примечание |
|                                 |        |          |         |           | шт.       | общ.  | марки |             |            |
| ПН.2Д.6/5/6.50x200.3000x2430.ГЦ | 13     | 26       | ∅6      | 3005      | 0.67      | 17.42 |       | С245        |            |
|                                 | 9      | 61       | ∅5      | 2430      | 0.37      | 22.57 |       | С245        |            |
|                                 |        |          |         |           |           |       | 39.99 |             |            |

| Ведомость отправочных элементов |             |           |       |
|---------------------------------|-------------|-----------|-------|
| Марка элемента                  | Кол-во, шт. | Масса, кг |       |
|                                 |             | Марки     | Всех  |
| ПН.2Д.6/5/6.50x200.3000x2430.ГЦ | 1           | 39.99     | 39.99 |
| Итого:                          |             |           | 39.99 |

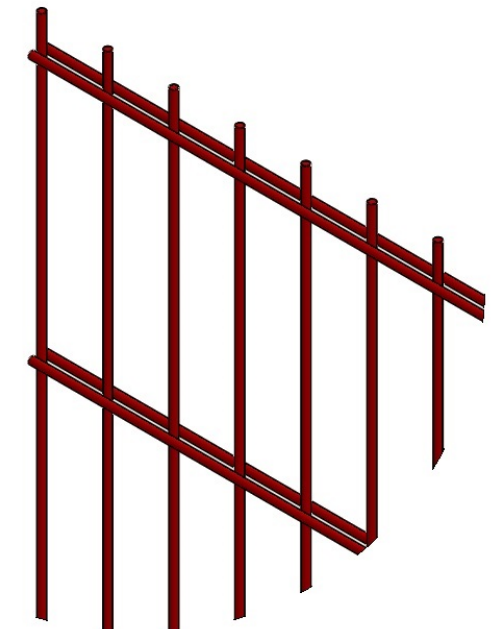

ПН.2Д.6/5/6.50x200.3000x2430.ГЦ

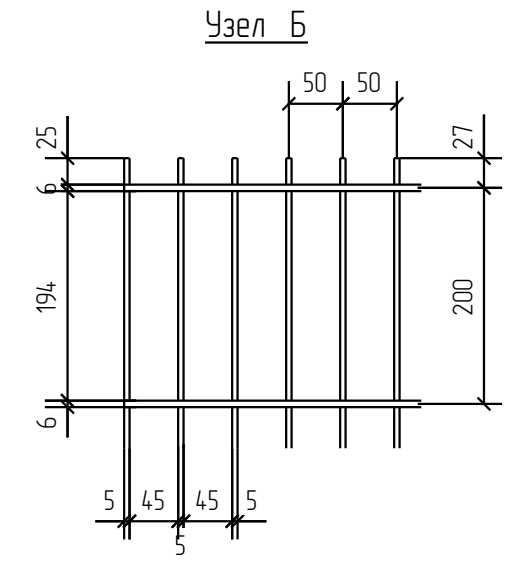
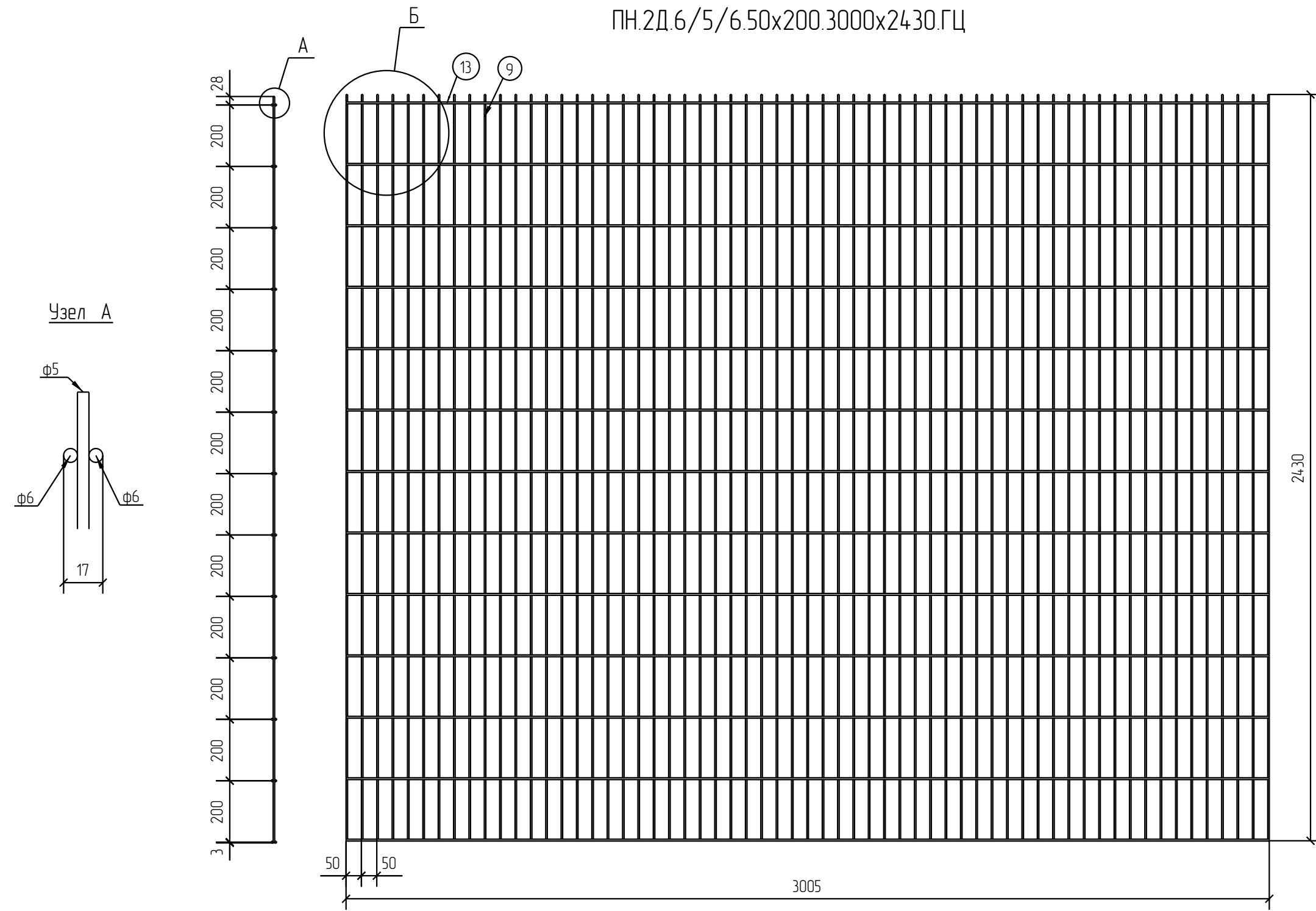

2D  
Zn

|              |  |  |  |
|--------------|--|--|--|
| Согласовано  |  |  |  |
| Взам. инв. № |  |  |  |
| Подп. и дата |  |  |  |
| Инв. № подл. |  |  |  |

| Площадь окраски отправочных марок |             |                         |      |
|-----------------------------------|-------------|-------------------------|------|
| Марка элемента                    | Кол-во, шт. | Площадь, м <sup>2</sup> |      |
|                                   |             | Марки                   | Всех |
| ПН.2Д.6/5/6.50x200.3000x2430.ГЦ   | 1           | 3.71                    | 3.71 |
| Итого:                            |             | 3.71                    | 3.71 |

Описание: Панель 2D, из прутка ф 5 мм, двойной горизонтальный пруток ф6 мм, ячейка 50x200 мм по осям прутков, ширина 3000 мм, высота 2430 мм  
 Покрытие: горячий цинк

| Изм.       | Кол.уч. | Лист    | № док. | Подп.          | Дата     |
|------------|---------|---------|--------|----------------|----------|
| Разработал |         | Ивлиева |        | <i>Ивлиева</i> | 20.06.18 |

|                                 |        |      |        |
|---------------------------------|--------|------|--------|
| ПН.2Д.6/5/6.50x200.3000x2430.ГЦ | Стадия | Лист | Листов |
| Панель 2D                       | Р      |      |        |

