

| Спецификация деталей | | | | | | | | | |
|------------------------------------|--------|----------|---------|-----------|-----------|------|-------|-------------|------------|
| Марка элемента | Дет. N | Кол. шт. | Профиль | Длина, мм | Масса, кг | | | Марка стали | Примечание |
| | | | | | шт. | общ. | марки | | |
| ПН.2Д.8/6/8.50x200.2500x430.ГЦ.RAL | 1 | 6 | ∅8 | 2506 | 0.99 | 5.94 | | С245 | |
| | 8 | 51 | ∅6 | 430 | 0.10 | 5.10 | | С245 | |
| | | | | | | | 1104 | | |

| Ведомость отправочных элементов | | | |
|------------------------------------|-------------|-----------|-------|
| Марка элемента | Кол-во, шт. | Масса, кг | |
| | | Марки | Всех |
| ПН.2Д.8/6/8.50x200.2500x430.ГЦ.RAL | 1 | 11.04 | 11.04 |
| | | Итого: | 11.04 |

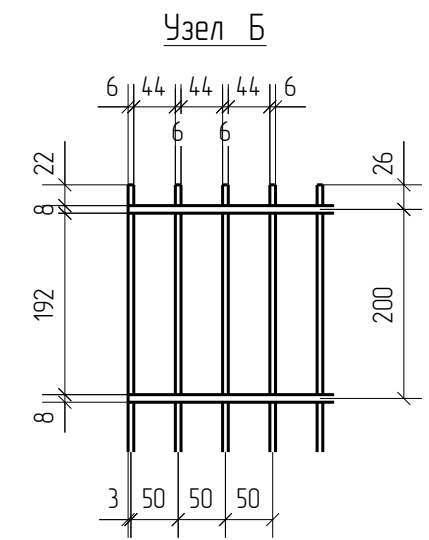

ПН.2Д.8/6/8.50x200.2500x430.ГЦ.RAL

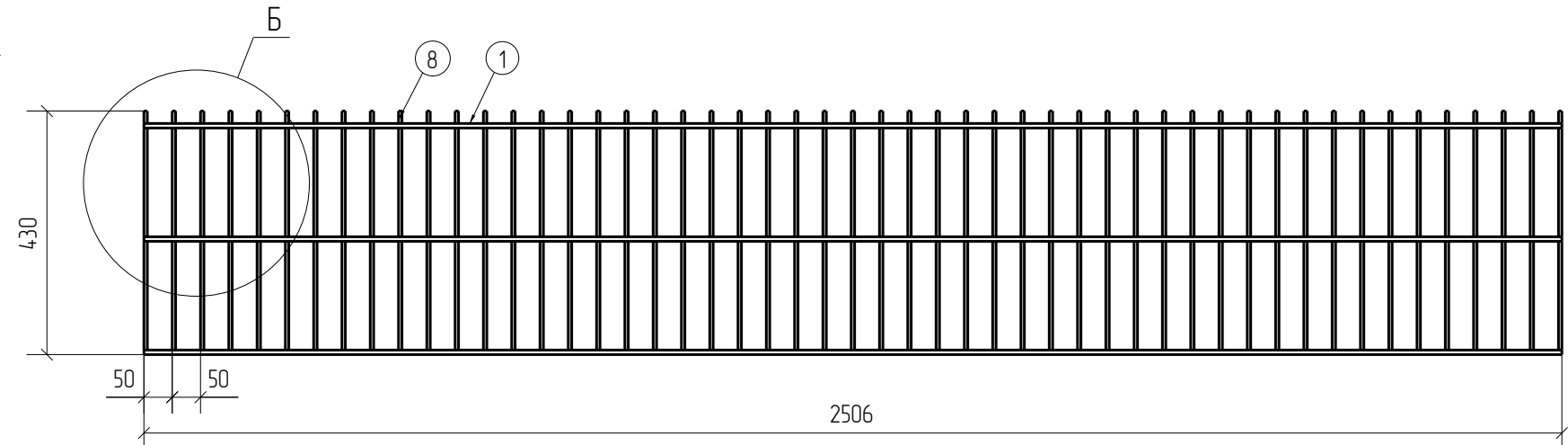
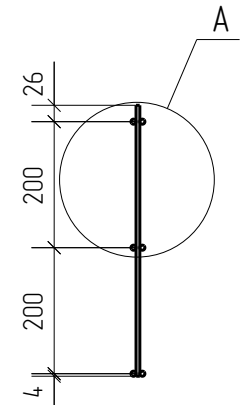
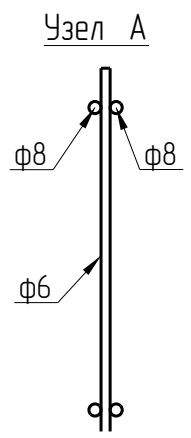

| | |
|--------------|--|
| Создано | |
| Взам. инв. № | |
| Подп. и дата | |
| Инв. № подл. | |

| Площадь окраски отправочных элементов | | | |
|---------------------------------------|-------------|-------------------------|------|
| Марка элемента | Кол-во, шт. | Площадь, м ² | |
| | | Марки | Всех |
| ПН.2Д.8/6/8.50x200.2500x430.ГЦ.RAL | 1 | 0.77 | 0.77 |
| | | Итого: | 0.77 |

Описание: Панель 2Д из прутка ф 6 мм двойной горизонтальный прутки ф 8 мм, ячейка 50x200 мм по осям прутков, ширина 2500 мм, высота 430 мм
 Покрытие: горячий цинк, порошковая окраска по каталогу RAL

| Изм. | Кол.уч. | Лист | № док. | Подп. | Дата | ПН.2Д.8/6/8.50x200.2500x430.ГЦ.RAL | Стадия | Лист | Листов |
|------------|---------|---------|--------|----------------|----------|------------------------------------|-----------|------|--------|
| Разработал | | Ивлиева | | <i>Ивлиева</i> | 25.06.19 | | Панель 2Д | Р | |

2D
Zn
RAL



| Спецификация деталей | | | | | | | | | |
|------------------------------------|--------|----------|---------|-----------|-----------|------|-------|-------------|------------|
| Марка элемента | Дет. N | Кол. шт. | Профиль | Длина, мм | Масса, кг | | | Марка стали | Примечание |
| | | | | | шт. | общ. | марки | | |
| ПН.2Д.8/6/8.50x200.2500x630.ГЦ.RAL | 1 | 8 | Ø8 | 2506 | 0.99 | 7.92 | | С245 | |
| | 9 | 51 | Ø6 | 630 | 0.14 | 7.14 | | С245 | |
| | | | | | | | 15.06 | | |

| Ведомость отправочных элементов | | | |
|------------------------------------|-------------|-----------|-------|
| Марка элемента | Кол-во, шт. | Масса, кг | |
| | | Марки | Всех |
| ПН.2Д.8/6/8.50x200.2500x630.ГЦ.RAL | 1 | 15.06 | 15.06 |
| Итого: | | | 15.06 |

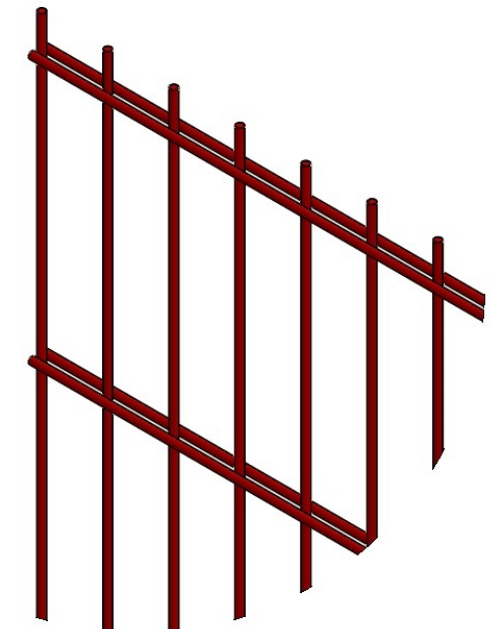

ПН.2Д.8/6/8.50x200.2500x630.ГЦ.RAL

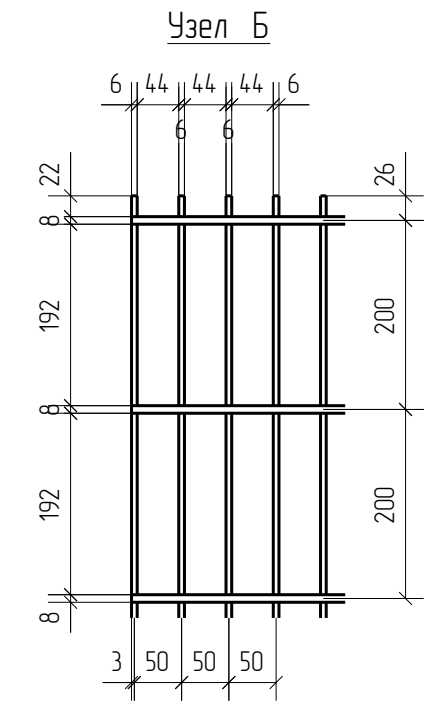
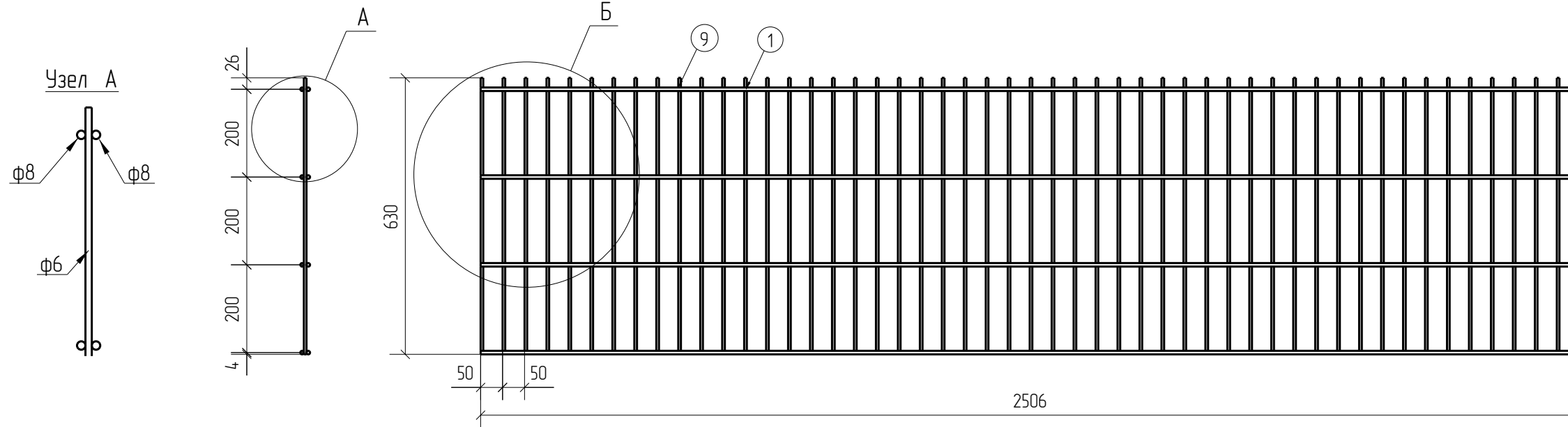

| | |
|--------------|--|
| Создано | |
| Взам. инв. № | |
| Подп. и дата | |
| Инв. № подл. | |

| Площадь окраски отправочных элементов | | | |
|---------------------------------------|-------------|-------------------------|------|
| Марка элемента | Кол-во, шт. | Площадь, м ² | |
| | | Марки | Всех |
| ПН.2Д.8/6/8.50x200.2500x630.ГЦ.RAL | 1 | 1.08 | 1.08 |
| Итого: | | 1.08 | |

Описание: Панель 2Д из прутка ф 6 мм двойной горизонтальный прутак ф 8 мм, ячейка 50x200 мм по осям прутков, ширина 2500 мм, высота 630 мм
 Покрытие: горячий цинк, порошковая окраска по каталогу RAL

| Изм. | Кол.уч. | Лист | № док. | Подп. | Дата | ПН.2Д.8/6/8.50x200.2500x630.ГЦ.RAL | Стадия | Лист | Листов |
|------------|---------|---------|--------|----------------|----------|------------------------------------|-----------|------|--------|
| Разработал | | Ивлиева | | <i>Ивлиева</i> | 25.06.19 | | Панель 2Д | Р | |



| Спецификация деталей | | | | | | | | | |
|------------------------------------|--------|----------|---------|-----------|-----------|------|-------|-------------|------------|
| Марка элемента | Дет. N | Кол. шт. | Профиль | Длина, мм | Масса, кг | | | Марка стали | Примечание |
| | | | | | шт. | общ. | марки | | |
| ПН.2Д.8/6/8.50x200.2500x830.ГЦ.RAL | 1 | 10 | ∅8 | 2506 | 0.99 | 9.90 | | С245 | |
| | 10 | 51 | ∅6 | 830 | 0.18 | 9.18 | | С245 | |
| | | | | | | | 19.08 | | |

| Ведомость отправочных элементов | | | |
|------------------------------------|-------------|-----------|-------|
| Марка элемента | Кол-во, шт. | Масса, кг | |
| | | Марки | Всех |
| ПН.2Д.8/6/8.50x200.2500x830.ГЦ.RAL | 1 | 19.08 | 19.08 |
| | | Итого: | 19.08 |

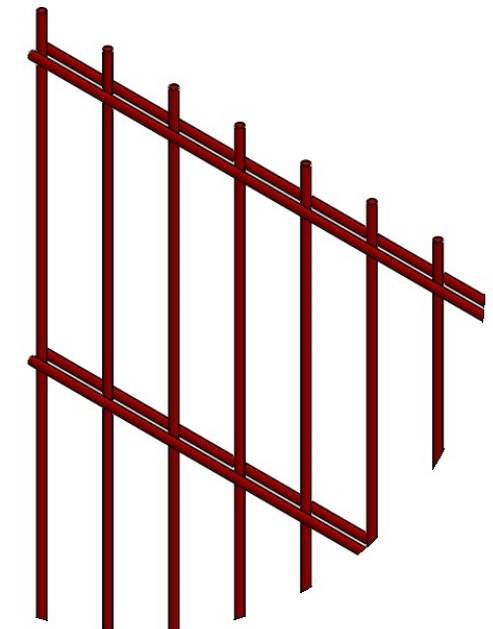

ПН.2Д.8/6/8.50x200.2500x830.ГЦ.RAL

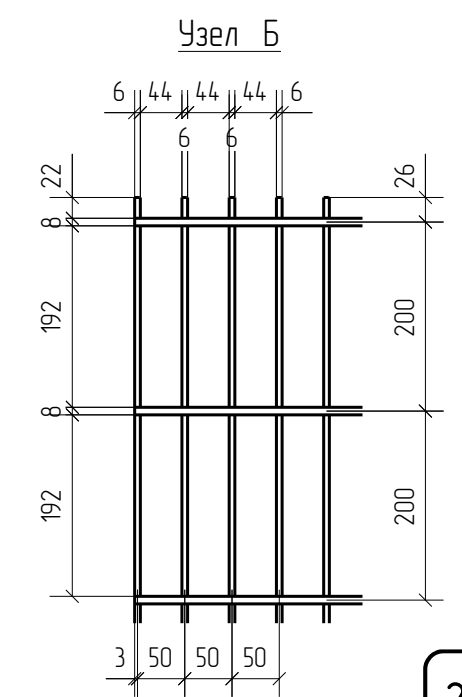
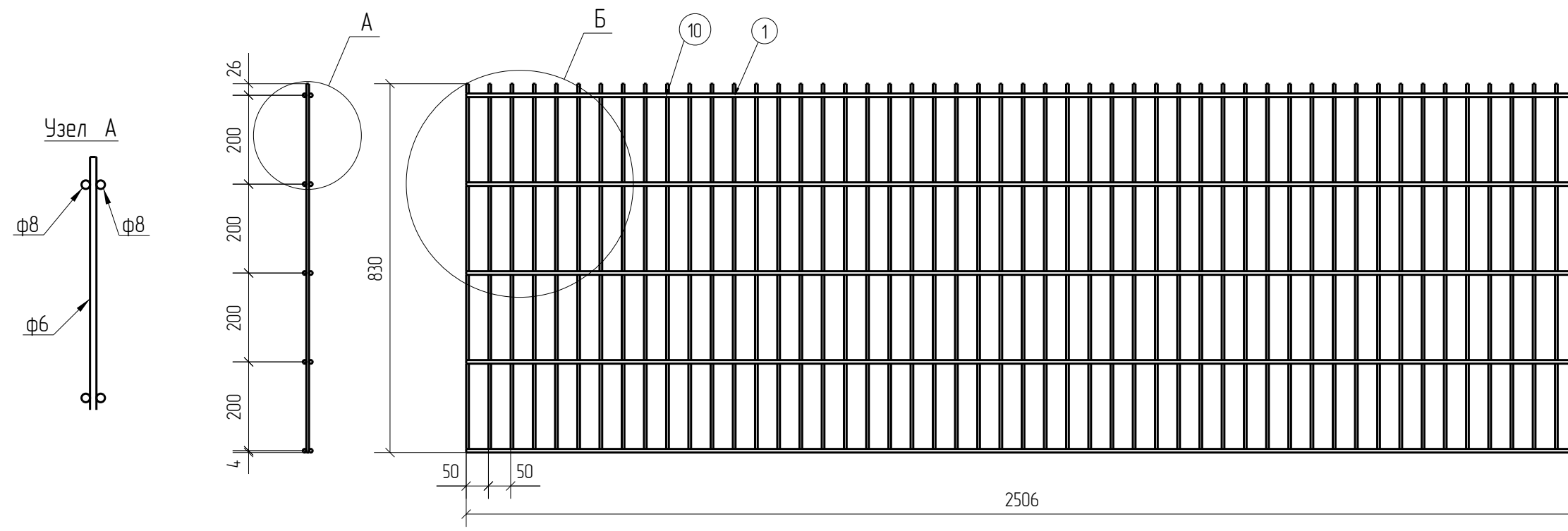

2D
Zn
RAL

| |
|--------------|
| Создано |
| Взам. инв. № |
| Подп. и дата |
| Инв. № подл. |

| Площадь окраски отправочных элементов | | | |
|---------------------------------------|-------------|-------------------------|------|
| Марка элемента | Кол-во, шт. | Площадь, м ² | |
| | | Марки | Всех |
| ПН.2Д.8/6/8.50x200.2500x830.ГЦ.RAL | 1 | 139 | 139 |
| | | Итого: | 139 |

Описание: Панель 2D из прутка ф 6 мм двойной горизонтальный прутки ф 8 мм, ячейка 50x200 мм по осям прутков, ширина 2500 мм, высота 830 мм
 Покрытие: горячий цинк, порошковая окраска по каталогу RAL

| Изм. | Кол.уч. | Лист | № док. | Подп. | Дата | ПН.2Д.8/6/8.50x200.2500x830.ГЦ.RAL | Стадия | Лист | Листов |
|------------|---------|---------|--------|----------------|----------|------------------------------------|-----------|------|--------|
| Разработал | | Ивлиева | | <i>Ивлиева</i> | 25.06.19 | | Панель 2D | Р | |



| Спецификация деталей | | | | | | | | | |
|-------------------------------------|--------|----------|---------|-----------|-----------|-------|-------|-------------|------------|
| Марка элемента | Дет. N | Кол. шт. | Профиль | Длина, мм | Масса, кг | | | Марка стали | Примечание |
| | | | | | шт. | общ. | марки | | |
| ПН.2Д.8/6/8.50x200.2500x1030.ГЦ.RAL | 1 | 12 | ∅8 | 2506 | 0.99 | 11.88 | | С245 | |
| | 11 | 51 | ∅6 | 1030 | 0.23 | 11.73 | | С245 | |
| | | | | | | | 23.61 | | |

| Ведомость отправочных элементов | | | |
|-------------------------------------|-------------|-----------|-------|
| Марка элемента | Кол-во, шт. | Масса, кг | |
| | | Марки | Всех |
| ПН.2Д.8/6/8.50x200.2500x1030.ГЦ.RAL | 1 | 23.61 | 23.61 |
| Итого: | | | 23.61 |

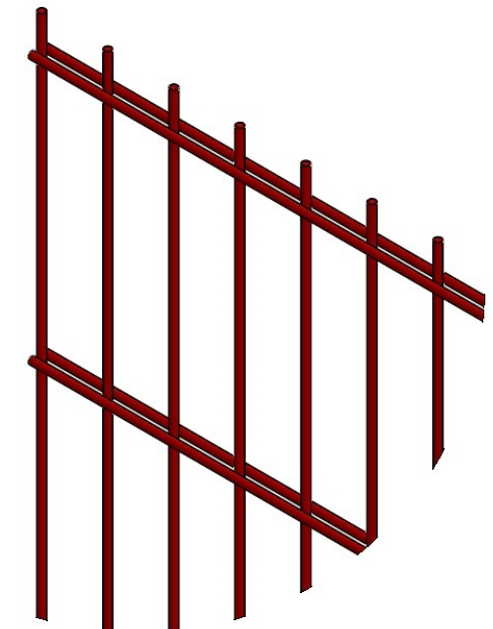

ПН.2Д.8/6/8.50x200.2500x1030.ГЦ.RAL

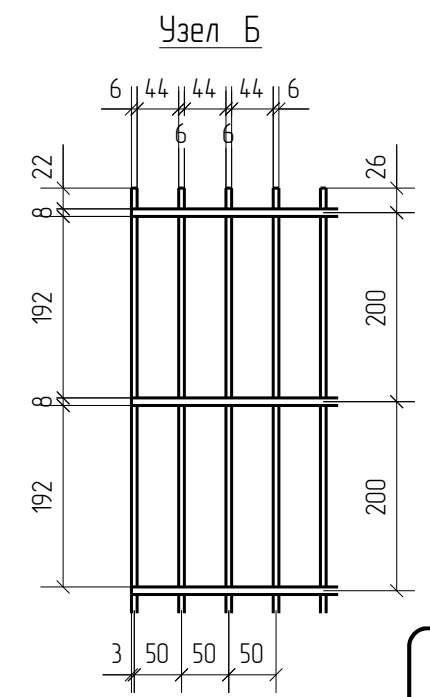
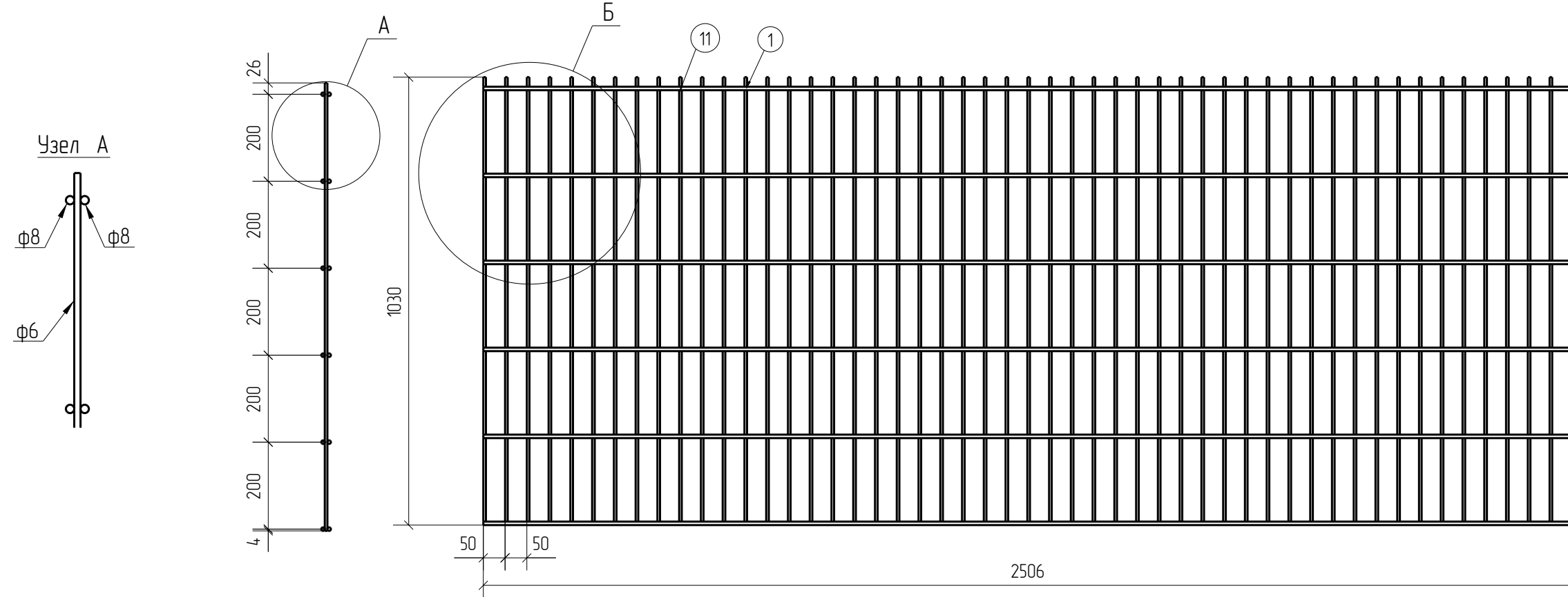

2D
Zn
RAL

| |
|--------------|
| Создано |
| Взам. инв. № |
| Подп. и дата |
| Инд. № подл. |

| Площадь окраски отправочных элементов | | | |
|---------------------------------------|-------------|-------------------------|------|
| Марка элемента | Кол-во, шт. | Площадь, м ² | |
| | | Марки | Всех |
| ПН.2Д.8/6/8.50x200.2500x1030.ГЦ.RAL | 1 | 1.71 | 1.71 |
| Итого: | | 1.71 | |

Описание: Панель 2D из прутка ф 6 мм двойной горизонтальный пруток ф 8 мм, ячейка 50x200 мм по осям прутков, ширина 2500 мм, высота 1030 мм
 Покрытие: горячий цинк, порошковая окраска по каталогу RAL

| Изм. | Кол.уч. | Лист | № док. | Подп. | Дата | Стадия | Лист | Листов |
|------------|---------|---------|--------|----------------|----------|-------------------------------------|------|---------------|
| | | | | | | ПН.2Д.8/6/8.50x200.2500x1030.ГЦ.RAL | Р | |
| Разработал | | Ивлиева | | <i>Ивлиева</i> | 25.06.19 | Панель 2D | | afence |

| Спецификация деталей | | | | | | | | | |
|-------------------------------------|--------|----------|---------|-----------|-----------|-------|-------|-------------|------------|
| Марка элемента | Дет. N | Кол. шт. | Профиль | Длина, мм | Масса, кг | | | Марка стали | Примечание |
| | | | | | шт. | общ. | марки | | |
| ПН.2Д.8/6/8.50x200.2500x1230.ГЦ.RAL | 1 | 14 | ∅8 | 2506 | 0.99 | 13.86 | | С245 | |
| | 4 | 51 | ∅6 | 1230 | 0.27 | 13.77 | | С245 | |
| | | | | | | | 27.63 | | |

| Ведомость отправочных элементов | | | |
|-------------------------------------|-------------|-----------|-------|
| Марка элемента | Кол-во, шт. | Масса, кг | |
| | | Марки | Всех |
| ПН.2Д.8/6/8.50x200.2500x1230.ГЦ.RAL | 1 | 27.63 | 27.63 |
| | | Итого: | 27.63 |

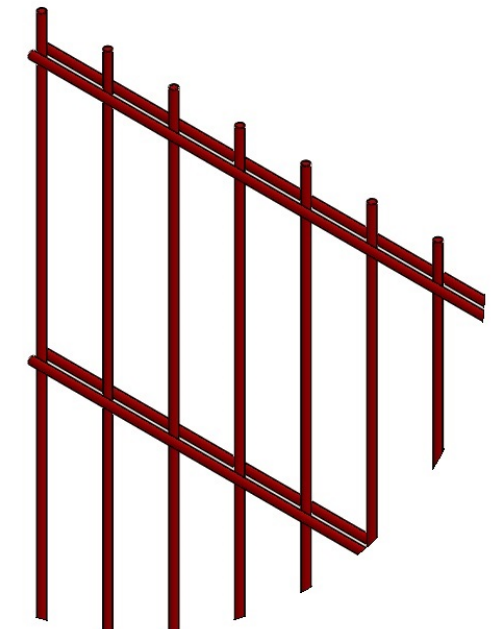

ПН.2Д.8/6/8.50x200.2500x1230.ГЦ.RAL

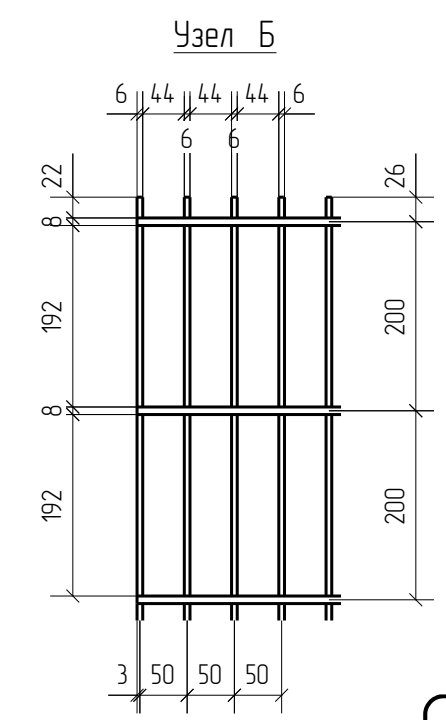
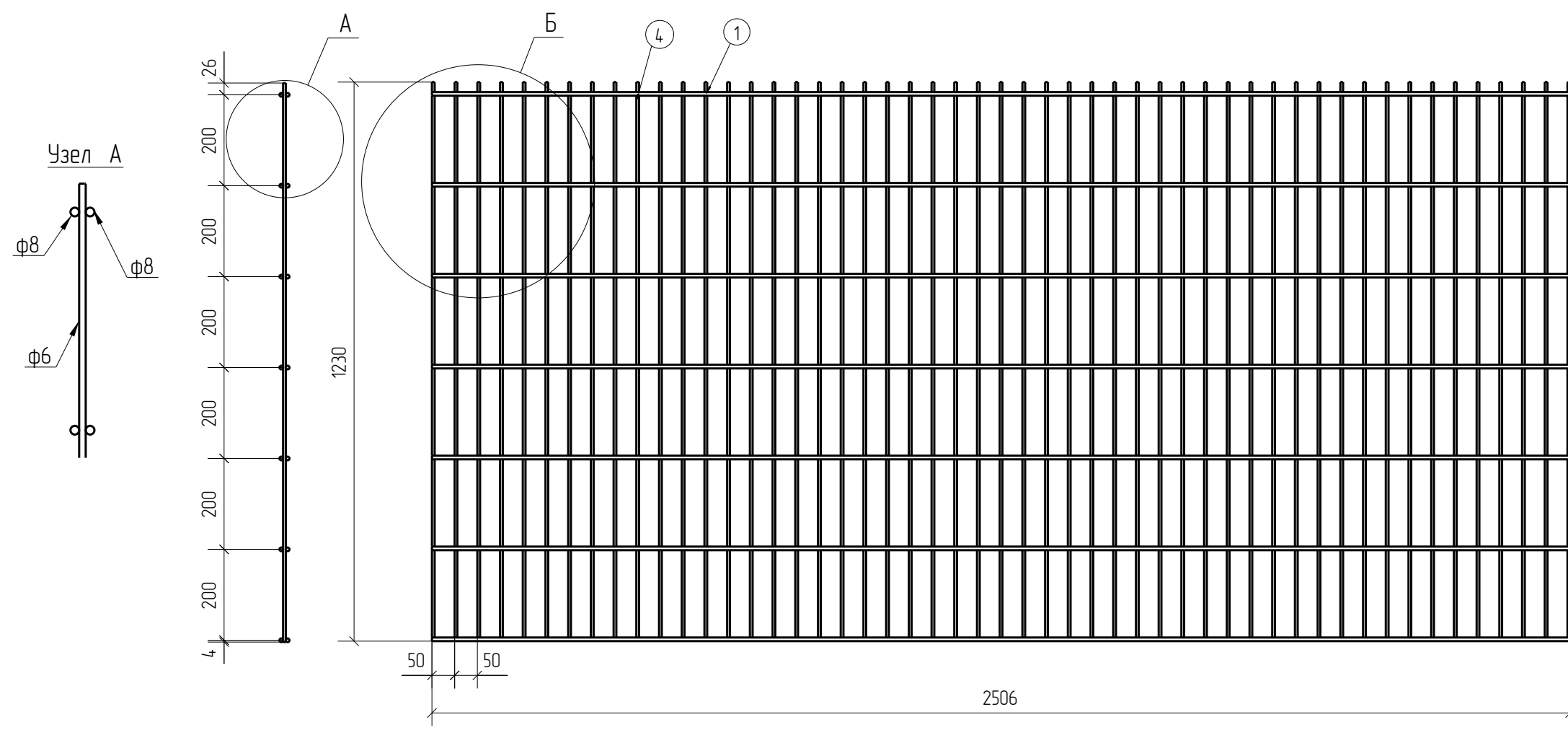

2D
Zn
RAL

| | |
|--------------|--|
| Создано | |
| Взам. инв. № | |
| Подп. и дата | |
| Инв. № подл. | |

| Площадь окраски отправочных элементов | | | |
|---------------------------------------|-------------|-------------------------|------|
| Марка элемента | Кол-во, шт. | Площадь, м ² | |
| | | Марки | Всех |
| ПН.2Д.8/6/8.50x200.2500x1230.ГЦ.RAL | 1 | 2.02 | 2.02 |
| | | Итого: | 2.02 |

Описание: Панель 2D из прутка ф 6 мм двойной горизонтальный прутки ф 8 мм, ячейка 50x200 мм по осям прутков, ширина 2500 мм, высота 1230 мм
 Покрытие: горячий цинк, порошковая окраска по каталогу RAL

| Изм. | Кол.уч. | Лист | № док. | Подп. | Дата | ПН.2Д.8/6/8.50x200.2500x1230.ГЦ.RAL | Стадия | Лист | Листов |
|------------|---------|---------|--------|----------------|----------|-------------------------------------|-----------|------|--------|
| Разработал | | Ивлиева | | <i>Ивлиева</i> | 25.06.19 | | Панель 2D | Р | |



| Спецификация деталей | | | | | | | | | |
|--------------------------------------|--------|----------|---------|-----------|-----------|-------|-------|-------------|------------|
| Марка элемента | Дет. N | Кол. шт. | Профиль | Длина, мм | Масса, кг | | | Марка стали | Примечание |
| | | | | | шт. | общ. | марки | | |
| ПН.2Д.8/6/8.50x200.2500x14.30.ГЦ.RAL | 1 | 16 | ∅8 | 2506 | 0.99 | 15.84 | | С245 | |
| | 3 | 51 | ∅6 | 1430 | 0.32 | 16.32 | | С245 | |
| | | | | | | | 32.16 | | |

| Ведомость отправочных элементов | | | |
|--------------------------------------|-------------|-----------|-------|
| Марка элемента | Кол-во, шт. | Масса, кг | |
| | | Марки | Всех |
| ПН.2Д.8/6/8.50x200.2500x14.30.ГЦ.RAL | 1 | 32.16 | 32.16 |
| Итого: | | | 32.16 |

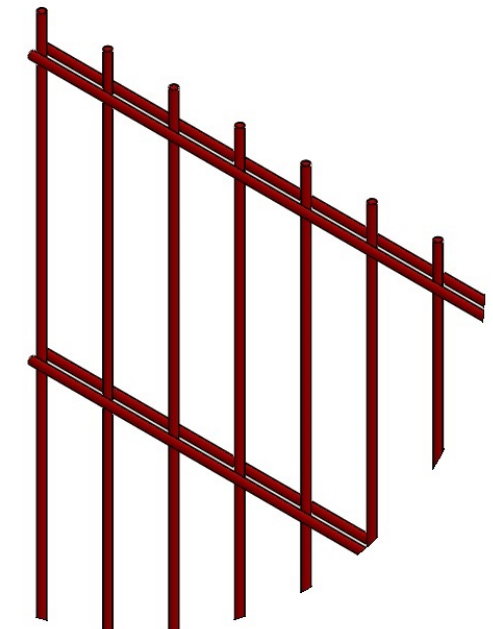

ПН.2Д.8/6/8.50x200.2500x14.30.ГЦ.RAL

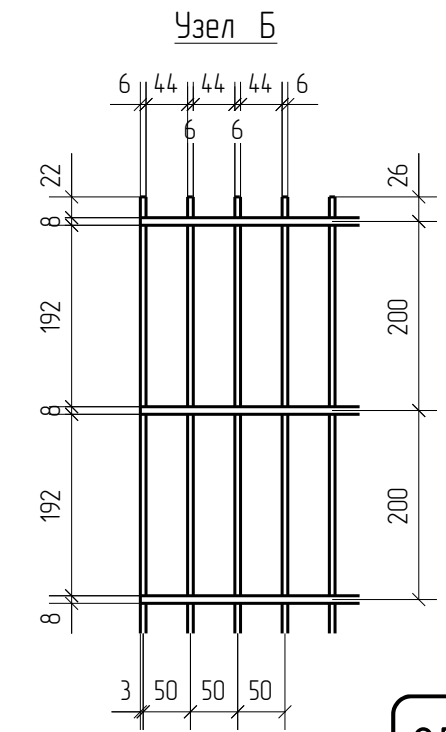
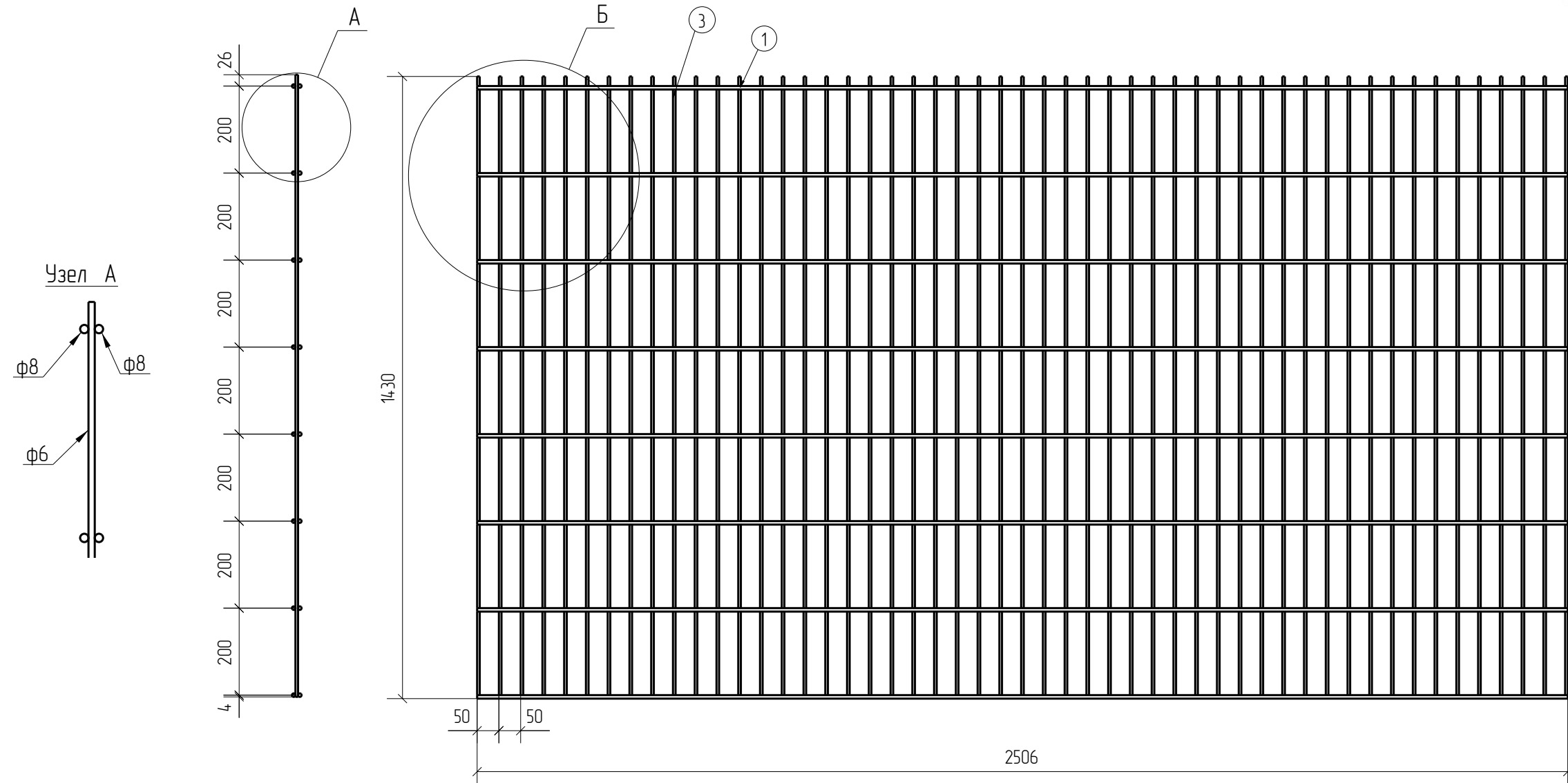

2D
Zn
RAL

| | |
|--------------|--|
| Создано | |
| Взам. инв. № | |
| Подп. и дата | |
| Инв. № подл. | |

| Площадь окраски отправочных элементов | | | |
|---------------------------------------|-------------|-------------------------|------|
| Марка элемента | Кол-во, шт. | Площадь, м ² | |
| | | Марки | Всех |
| ПН.2Д.8/6/8.50x200.2500x14.30.ГЦ.RAL | 1 | 2.33 | 2.33 |
| Итого: | | 2.33 | |

Описание: Панель 2D из прутка ф 6 мм двойной горизонтальный пруток ф 8 мм, ячейка 50x200 мм по осям прутков, ширина 2500 мм, высота 1430 мм
 Покрытие: горячий цинк, порошковая окраска по каталогу RAL

| Изм. | Кол.уч. | Лист | № док. | Подп. | Дата | Стадия | Лист | Листов |
|------------|---------|---------|--------|----------------|----------|--------------------------------------|------|---------------|
| | | | | | | ПН.2Д.8/6/8.50x200.2500x14.30.ГЦ.RAL | Р | |
| Разработал | | Ивлиева | | <i>Ивлиева</i> | 25.06.19 | Панель 2D | | afence |

| Спецификация деталей | | | | | | | | | |
|-------------------------------------|--------|----------|---------|-----------|-----------|-------|-------|-------------|------------|
| Марка элемента | Дет. N | Кол. шт. | Профиль | Длина, мм | Масса, кг | | | Марка стали | Примечание |
| | | | | | шт. | общ. | марки | | |
| ПН.2Д.8/6/8.50x200.2500x1630.ГЦ.RAL | 1 | 18 | ∅8 | 2506 | 0.99 | 17.82 | | С245 | |
| | 5 | 51 | ∅6 | 1630 | 0.36 | 18.36 | | С245 | |
| | | | | | | | 36.18 | | |

| Ведомость отправочных элементов | | | |
|-------------------------------------|-------------|-----------|-------|
| Марка элемента | Кол-во, шт. | Масса, кг | |
| | | Марки | Всех |
| ПН.2Д.8/6/8.50x200.2500x1630.ГЦ.RAL | 1 | 36.18 | 36.18 |
| Итого: | | | 36.18 |

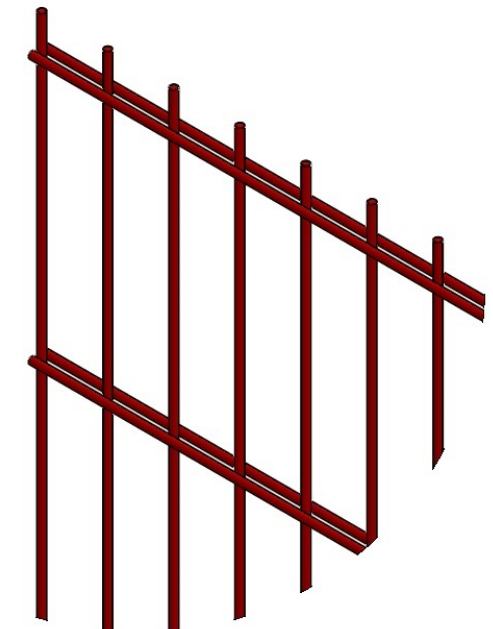

ПН.2Д.8/6/8.50x200.2500x1630.ГЦ.RAL

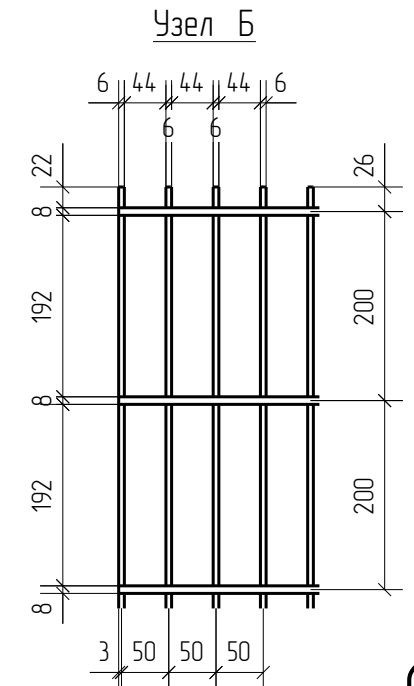
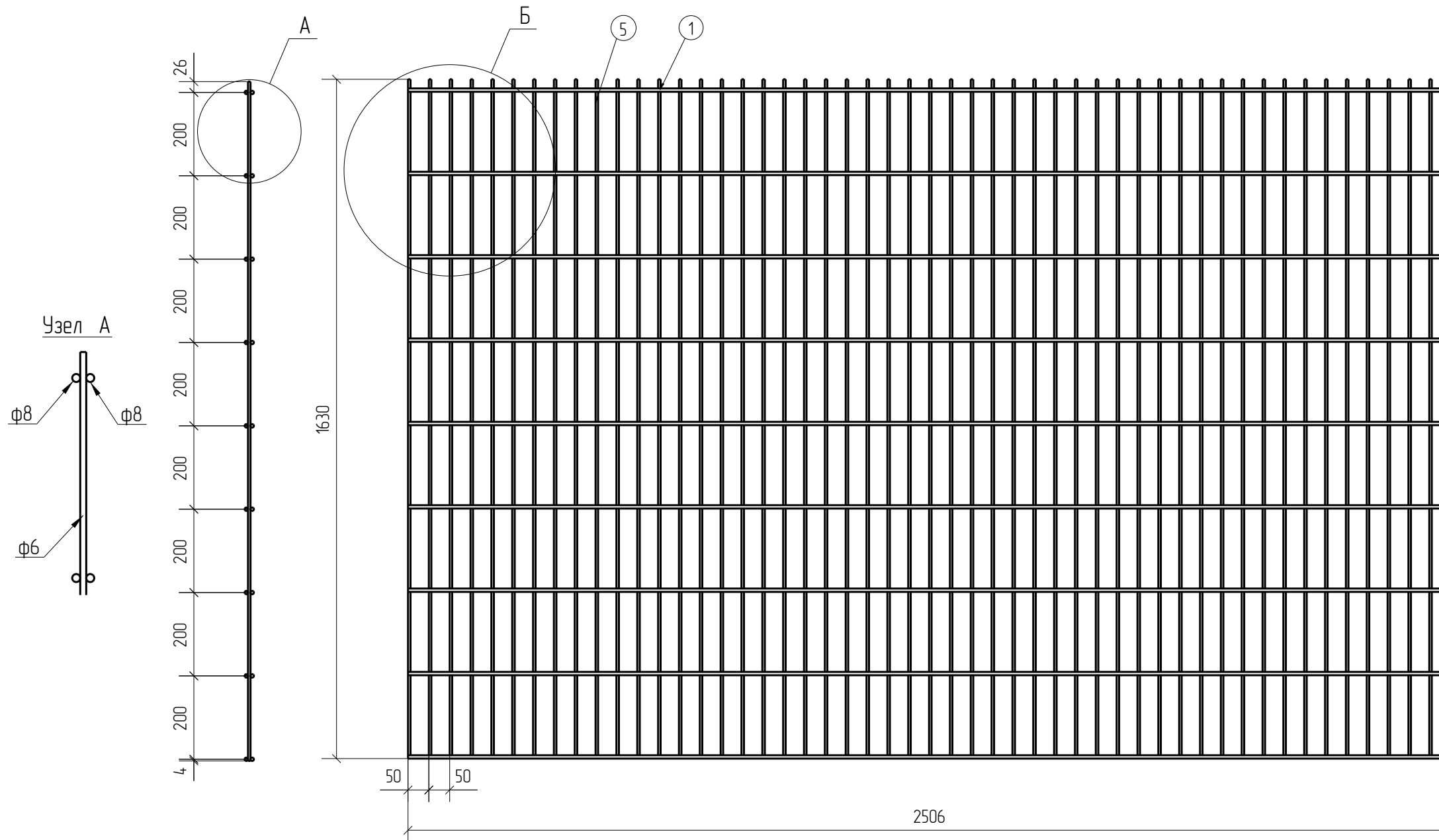

2D
Zn
RAL

| | | | |
|--------------|--|--|--|
| Создано | | | |
| Взам. инв. № | | | |
| Подп. и дата | | | |
| Инв. № подл. | | | |

| Площадь окраски отправочных элементов | | | |
|---------------------------------------|-------------|-------------------------|------|
| Марка элемента | Кол-во, шт. | Площадь, м ² | |
| | | Марки | Всех |
| ПН.2Д.8/6/8.50x200.2500x1630.ГЦ.RAL | 1 | 2.64 | 2.64 |
| Итого: | | 2.64 | |

Описание: Панель 2D из прутка ф 6 мм двойной горизонтальный прутки ф 8 мм, ячейка 50x200 мм по осям прутков, ширина 2500 мм, высота 1630 мм
 Покрытие: горячий цинк, порошковая окраска по каталогу RAL

| Изм. | Кол.уч. | Лист | № док. | Подп. | Дата | ПН.2Д.8/6/8.50x200.2500x1630.ГЦ.RAL | Стадия | Лист | Листов |
|------------|---------|---------|--------|----------------|----------|-------------------------------------|--------|------|--------|
| Разработал | | Ивлиева | | <i>Ивлиева</i> | 25.06.19 | | | Р | |
| Панель 2D | | | | | | | | | |
| | | | | | | | | | |

| Спецификация деталей | | | | | | | | | |
|-------------------------------------|--------|----------|---------|-----------|-----------|-------|-------|-------------|------------|
| Марка элемента | Дет. N | Кол. шт. | Профиль | Длина, мм | Масса, кг | | | Марка стали | Примечание |
| | | | | | шт. | общ. | марки | | |
| ПН.2Д.8/6/8.50x200.2500x1830.ГЦ.RAL | 1 | 20 | ∅8 | 2506 | 0.99 | 19.80 | | C245 | |
| | 6 | 51 | ∅6 | 1830 | 0.41 | 20.91 | | C245 | |
| | | | | | | | 40.71 | | |

| Ведомость отправочных элементов | | | |
|-------------------------------------|-------------|-----------|-------|
| Марка элемента | Кол-во, шт. | Масса, кг | |
| | | Марки | Всех |
| ПН.2Д.8/6/8.50x200.2500x1830.ГЦ.RAL | 1 | 40.71 | 40.71 |
| | | Итого: | 40.71 |

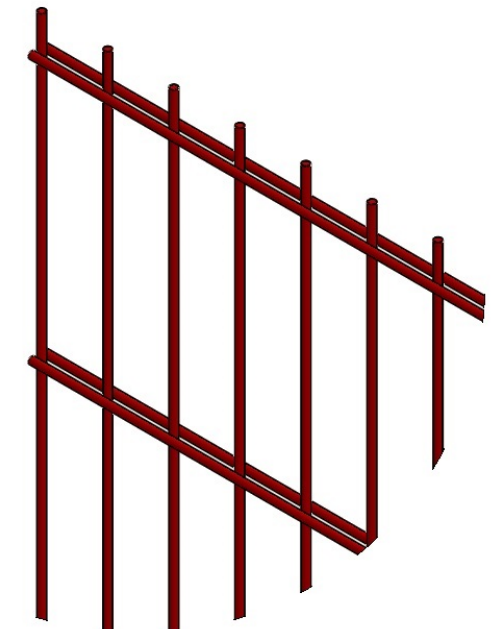

ПН.2Д.8/6/8.50x200.2500x1830.ГЦ.RAL

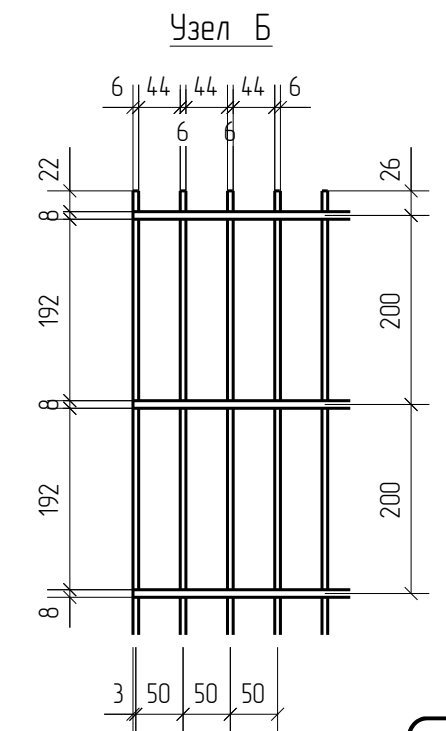
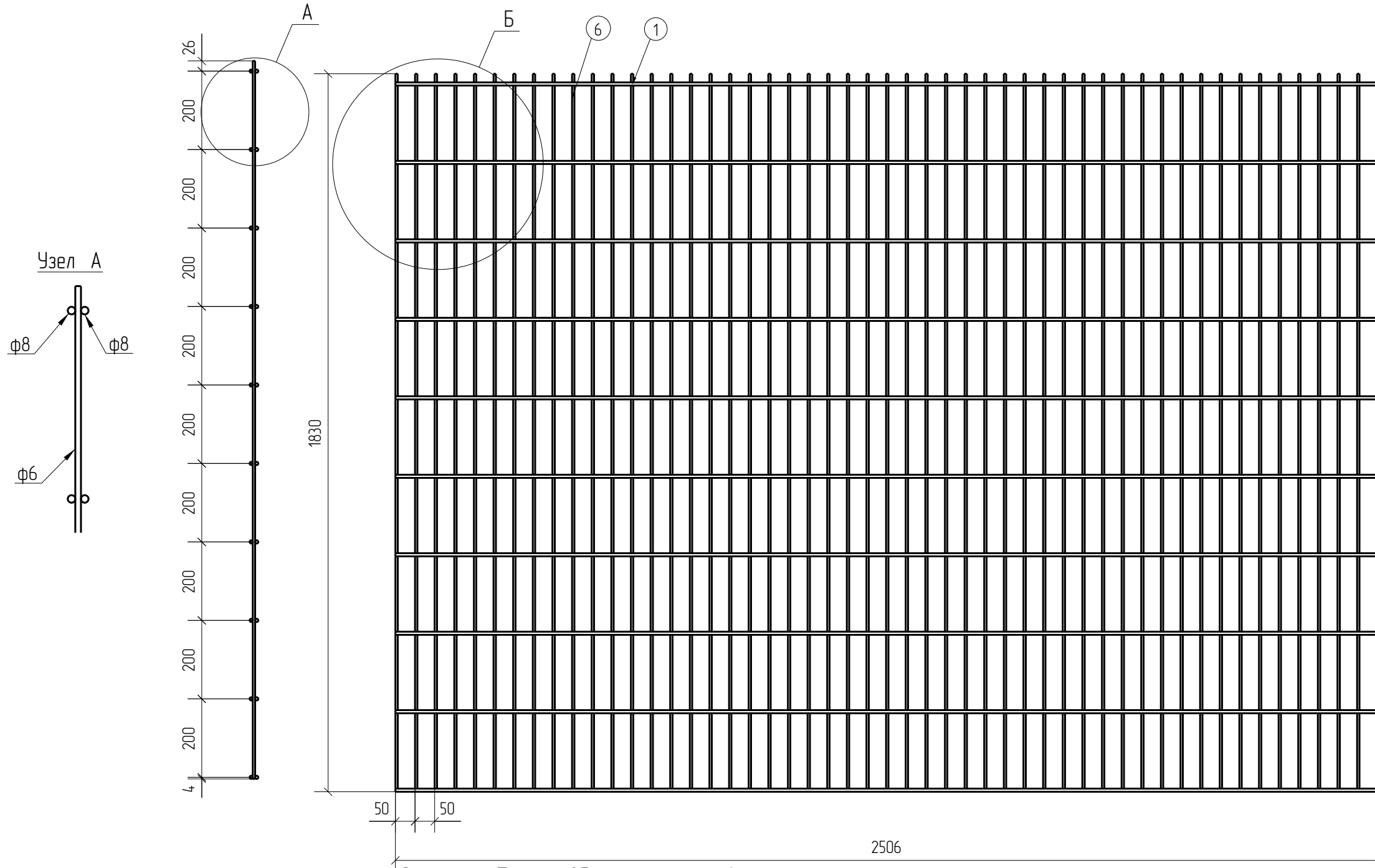

2D
Zn
RAL

| | |
|--------------|--|
| Создано | |
| Взам. инв. № | |
| Подп. и дата | |
| Инв. № подл. | |

| Площадь окраски отправочных элементов | | | |
|---------------------------------------|-------------|-------------------------|------|
| Марка элемента | Кол-во, шт. | Площадь, м ² | |
| | | Марки | Всех |
| ПН.2Д.8/6/8.50x200.2500x1830.ГЦ.RAL | 1 | 2.95 | 2.95 |
| | | Итого: | 2.95 |

Описание: Панель 2D из прутка ф 6 мм двойной горизонтальный прутки ф 8 мм, ячейка 50x200 мм по осям прутков, ширина 2500 мм, высота 1830 мм
 Покрытие: горячий цинк, порошковая окраска по каталогу RAL

| Изм. | Кол.уч. | Лист | № док. | Подп. | Дата |
|------------|---------|---------|--------|----------------|----------|
| Разработал | | Ивлиева | | <i>Ивлиева</i> | 25.06.19 |

| ПН.2Д.8/6/8.50x200.2500x1830.ГЦ.RAL | | | Стадия | Лист | Листов |
|-------------------------------------|--|--|---------------|------|--------|
| | | | Р | | |
| Панель 2D | | | afence | | |

| Спецификация деталей | | | | | | | | | |
|-------------------------------------|--------|----------|---------|-----------|-----------|-------|-------|-------------|------------|
| Марка элемента | Дет. N | Кол. шт. | Профиль | Длина, мм | Масса, кг | | | Марка стали | Примечание |
| | | | | | шт. | общ. | марки | | |
| ПН.2Д.8/6/8.50x200.2500x2030.ГЦ.RAL | 1 | 22 | ∅8 | 2506 | 0.99 | 21.78 | | С245 | |
| | 7 | 51 | ∅6 | 2030 | 0.45 | 22.95 | | С245 | |
| | | | | | | | 44.73 | | |

| Ведомость отправочных элементов | | | |
|-------------------------------------|-------------|-----------|-------|
| Марка элемента | Кол-во, шт. | Масса, кг | |
| | | Марки | Всех |
| ПН.2Д.8/6/8.50x200.2500x2030.ГЦ.RAL | 1 | 44.73 | 44.73 |
| | | Итого: | 44.73 |



ПН.2Д.8/6/8.50x200.2500x2030.ГЦ.RAL

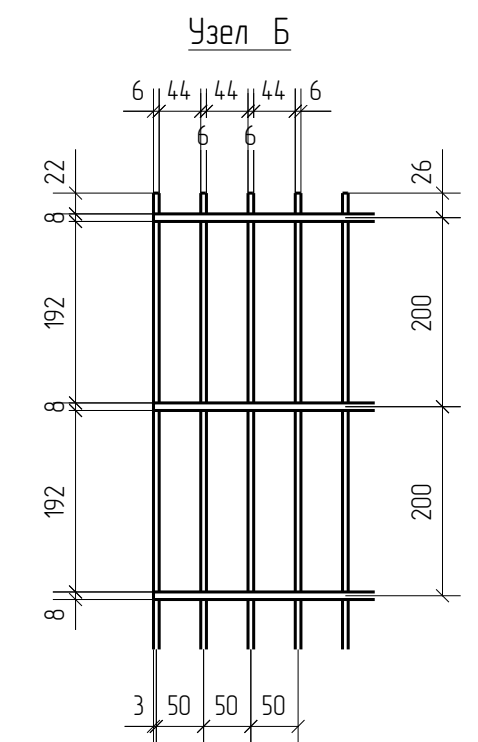
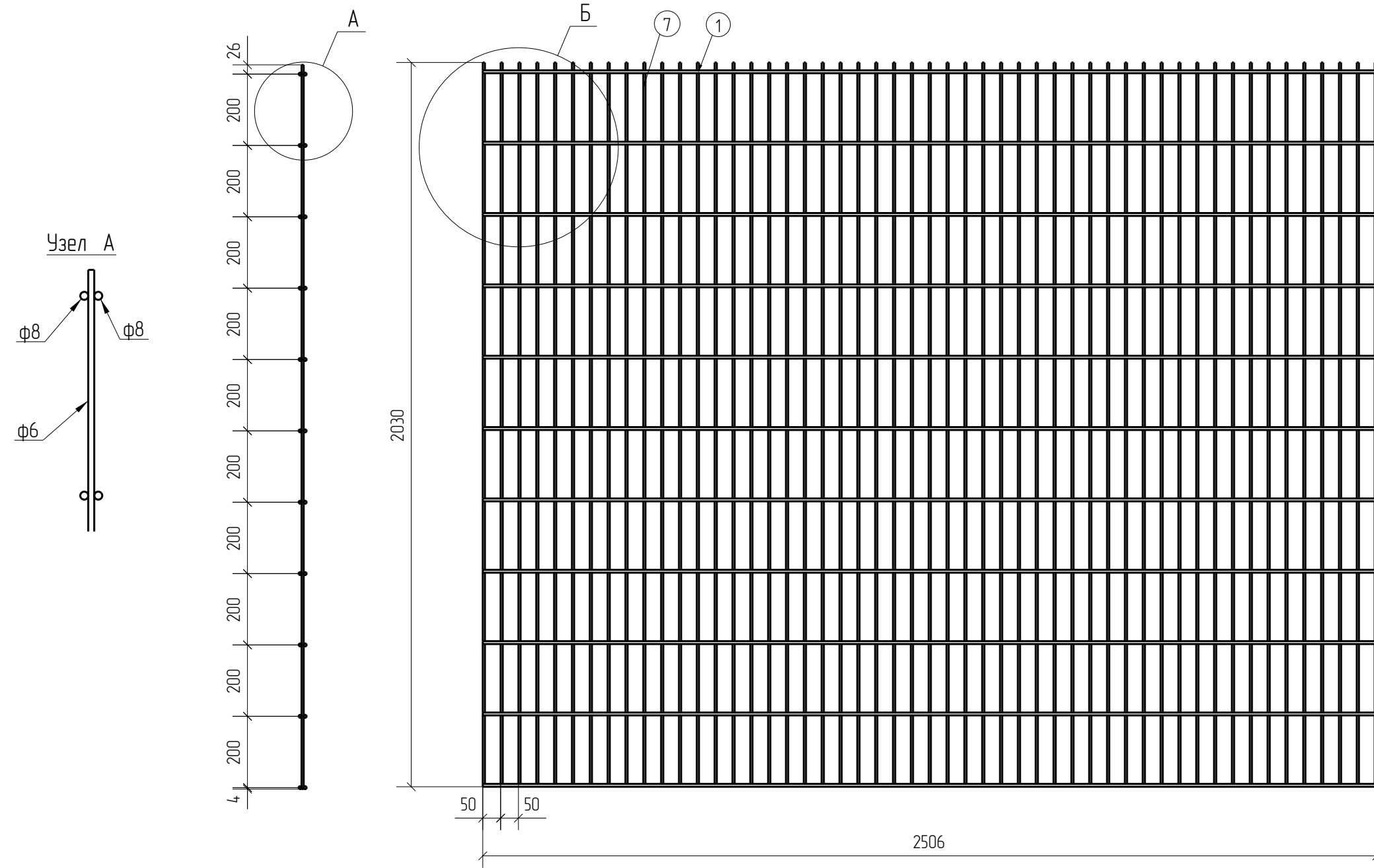

2D
Zn
RAL

| | |
|--------------|--|
| Создано | |
| Взам. инв. № | |
| Подп. и дата | |
| Инв. № подл. | |

| Площадь окраски отправочных элементов | | | |
|---------------------------------------|-------------|-------------------------|------|
| Марка элемента | Кол-во, шт. | Площадь, м ² | |
| | | Марки | Всех |
| ПН.2Д.8/6/8.50x200.2500x2030.ГЦ.RAL | 1 | 3.26 | 3.26 |
| | | Итого: | 3.26 |

Описание: Панель 2Д из прутка ф 6 мм двойной горизонтальный пруток ф 8 мм, ячейка 50x200 мм по осям прутков, ширина 2500 мм, высота 2030 мм
 Покрытие: горячий цинк, порошковая окраска по каталогу RAL

| Изм. | Кол.уч. | Лист | № док. | Подп. | Дата | Стадия | Лист | Листов |
|------------|---------|------|--------|----------------|----------|-------------------------------------|------|---------------|
| | | | | | | ПН.2Д.8/6/8.50x200.2500x2030.ГЦ.RAL | Р | |
| Разработал | Ивлиева | | | <i>Ивлиева</i> | 25.06.19 | Панель 2Д | | afence |

| Спецификация деталей | | | | | | | | | |
|-------------------------------------|--------|----------|---------|-----------|-----------|-------|-------|-------------|------------|
| Марка элемента | Дет. N | Кол. шт. | Профиль | Длина, мм | Масса, кг | | | Марка стали | Примечание |
| | | | | | шт. | общ. | марки | | |
| ПН.2Д.8/6/8.50x200.2500x2230.ГЦ.RAL | 1 | 24 | ∅8 | 2506 | 0.99 | 23.76 | | С245 | |
| | 12 | 51 | ∅6 | 2230 | 0.49 | 24.99 | | С245 | |
| | | | | | | | 48.75 | | |

| Ведомость отправочных элементов | | | |
|-------------------------------------|-------------|-----------|-------|
| Марка элемента | Кол-во, шт. | Масса, кг | |
| | | Марки | Всех |
| ПН.2Д.8/6/8.50x200.2500x2230.ГЦ.RAL | 1 | 48.75 | 48.75 |
| | | Итого: | 48.75 |

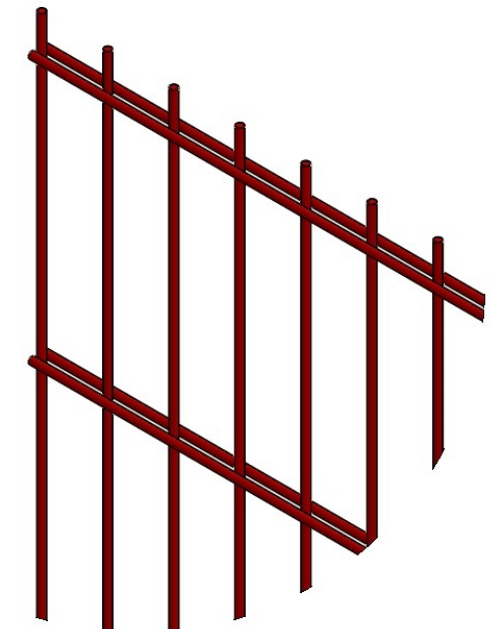

ПН.2Д.8/6/8.50x200.2500x2230.ГЦ.RAL

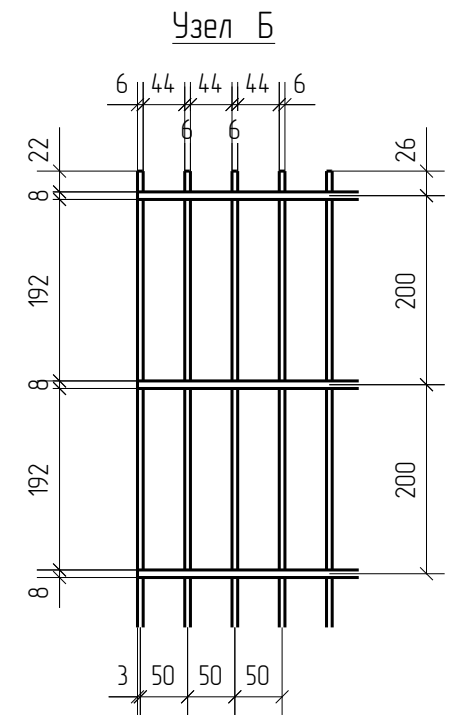
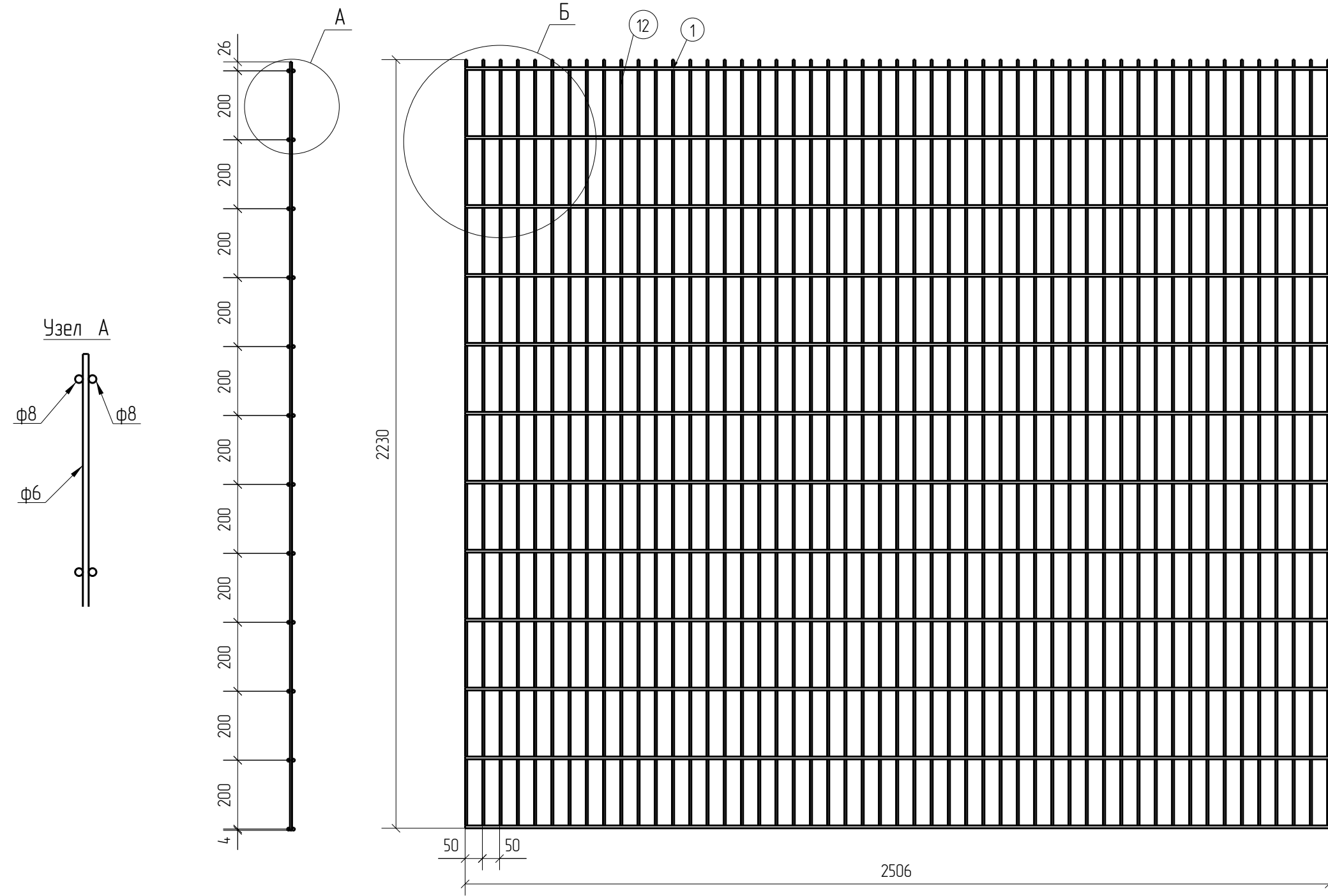

2D
Zn
RAL

| | |
|--------------|--|
| Создано | |
| Взам. инв. № | |
| Подп. и дата | |
| Инв. № подл. | |

| Площадь окраски отправочных элементов | | | |
|---------------------------------------|-------------|-------------------------|------|
| Марка элемента | Кол-во, шт. | Площадь, м ² | |
| | | Марки | Всех |
| ПН.2Д.8/6/8.50x200.2500x2230.ГЦ.RAL | 1 | 3.57 | 3.57 |
| | | Итого: | 3.57 |

Описание: Панель 2D из прутка ф 6 мм двойной горизонтальный пруток ф 8 мм, ячейка 50x200 мм по осям прутков, ширина 2500 мм, высота 2230 мм
 Покрытие: горячий цинк, порошковая окраска по каталогу RAL

| Изм. | Кол.уч. | Лист | № док. | Подп. | Дата | ПН.2Д.8/6/8.50x200.2500x2230.ГЦ.RAL | Стадия | Лист | Листов |
|------------|---------|---------|--------|----------------|----------|-------------------------------------|--------|------|--------|
| Разработал | | Ивлиева | | <i>Ивлиева</i> | 25.06.19 | | | Р | |

Панель 2D



| Спецификация деталей | | | | | | | | | |
|-------------------------------------|--------|----------|---------|-----------|-----------|-------|-------|-------------|------------|
| Марка элемента | Дет. N | Кол. шт. | Профиль | Длина, мм | Масса, кг | | | Марка стали | Примечание |
| | | | | | шт. | общ. | марки | | |
| ПН.2Д.8/6/8.50x200.2500x2430.ГЦ.RAL | 1 | 26 | ∅8 | 2506 | 0.99 | 25.74 | | С245 | |
| | 13 | 51 | ∅6 | 2430 | 0.54 | 27.54 | | С245 | |
| | | | | | | | 53.28 | | |

| Ведомость отправочных элементов | | | |
|-------------------------------------|-------------|-----------|-------|
| Марка элемента | Кол-во, шт. | Масса, кг | |
| | | Марки | Всех |
| ПН.2Д.8/6/8.50x200.2500x2430.ГЦ.RAL | 1 | 53.28 | 53.28 |
| | | Итого: | 53.28 |

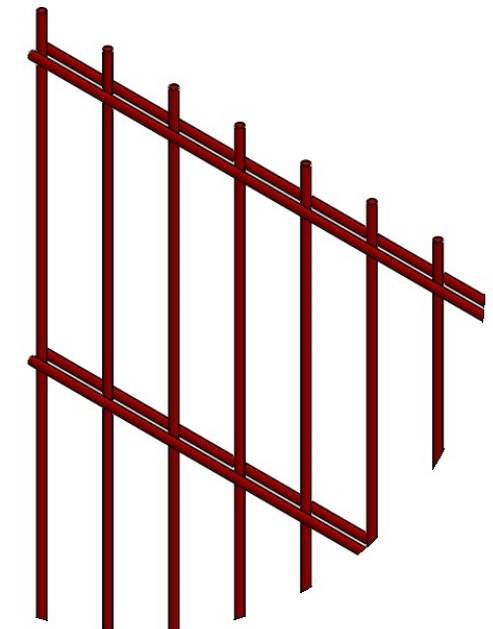

ПН.2Д.8/6/8.50x200.2500x2430.ГЦ.RAL

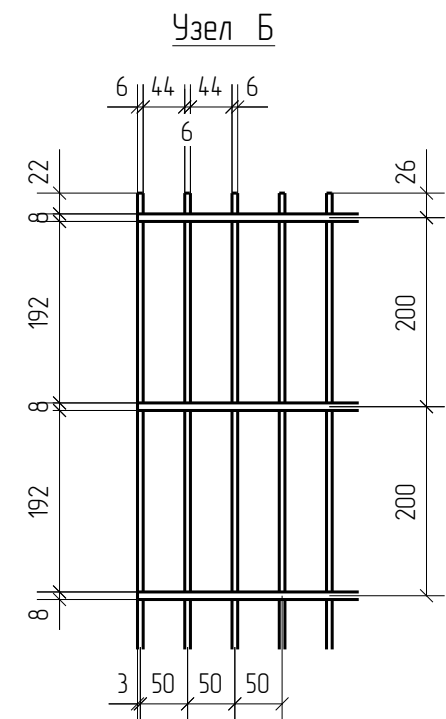
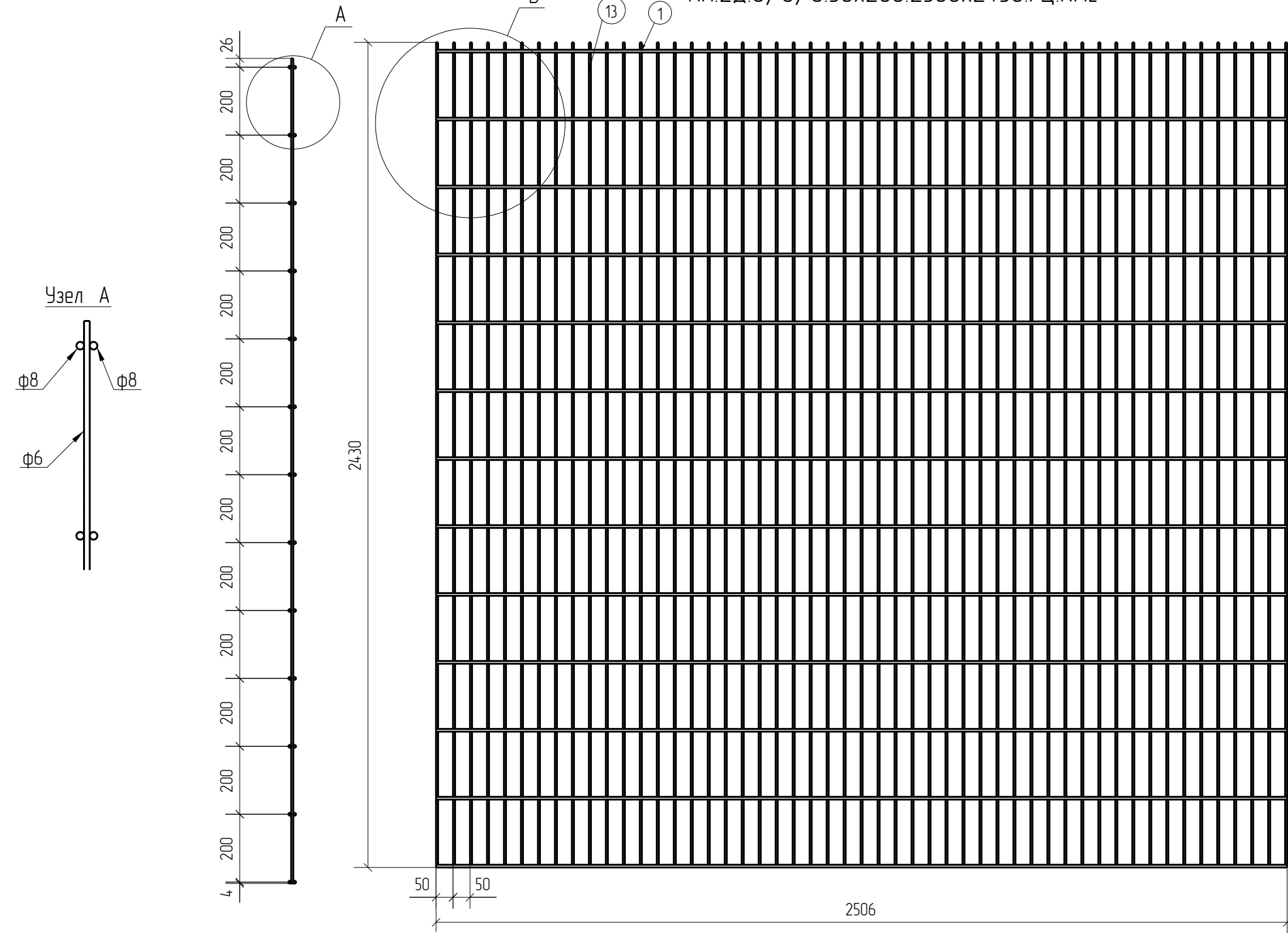

2D
Zn
RAL

Описание: Панель 2D из прутка ф 6 мм двойной горизонтальный пруток ф 8 мм, ячейка 50x200 мм по осям прутков, ширина 2500 мм, высота 2430 мм
 Покрытие: горячий цинк, порошковая окраска по каталогу RAL

| Площадь окраски отправочных элементов | | | |
|---------------------------------------|-------------|-------------------------|------|
| Марка элемента | Кол-во, шт. | Площадь, м ² | |
| | | Марки | Всех |
| ПН.2Д.8/6/8.50x200.2500x2430.ГЦ.RAL | 1 | 3.88 | 3.88 |
| | | Итого: | 3.88 |

| Изм. | Кол.уч. | Лист | № док. | Подп. | Дата |
|------------|---------|------|--------|----------------|----------|
| Разработал | Ивлиева | | | <i>Ивлиева</i> | 25.06.19 |

| Панель 2D | | | Стадия | Лист | Листов |
|-------------------------------------|--|--|--------|------|--------|
| ПН.2Д.8/6/8.50x200.2500x2430.ГЦ.RAL | | | Р | | |
| afence | | | | | |

| Спецификация деталей | | | | | | | | | |
|------------------------------------|--------|----------|---------|-----------|-----------|------|-------|-------------|------------|
| Марка элемента | Дет. N | Кол. шт. | Профиль | Длина, мм | Масса, кг | | | Марка стали | Примечание |
| | | | | | шт. | общ. | марки | | |
| ПН.2Д.8/6/8.50x200.3000x430.ГЦ.RAL | 2 | 6 | ∅8 | 3006 | 1.18 | 7.08 | | С245 | |
| | 8 | 61 | ∅6 | 430 | 0.10 | 6.10 | | С245 | |
| | | | | | | | 13.18 | | |

| Ведомость отправочных элементов | | | |
|------------------------------------|-------------|-----------|-------|
| Марка элемента | Кол-во, шт. | Масса, кг | |
| | | Марки | Всех |
| ПН.2Д.8/6/8.50x200.3000x430.ГЦ.RAL | 1 | 13.18 | 13.18 |
| Итого: | | | 13.18 |

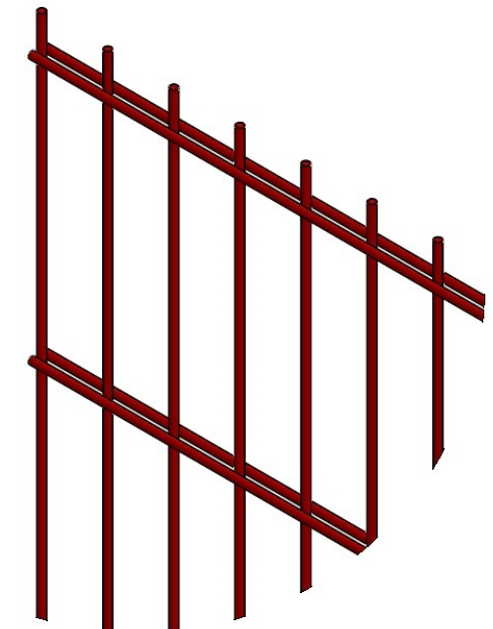

ПН.2Д.8/6/8.50x200.3000x430.ГЦ.RAL

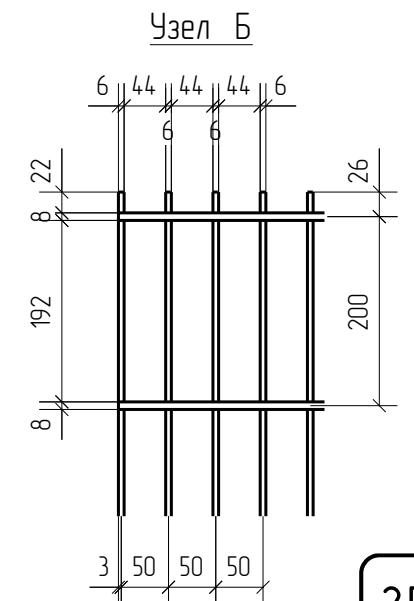
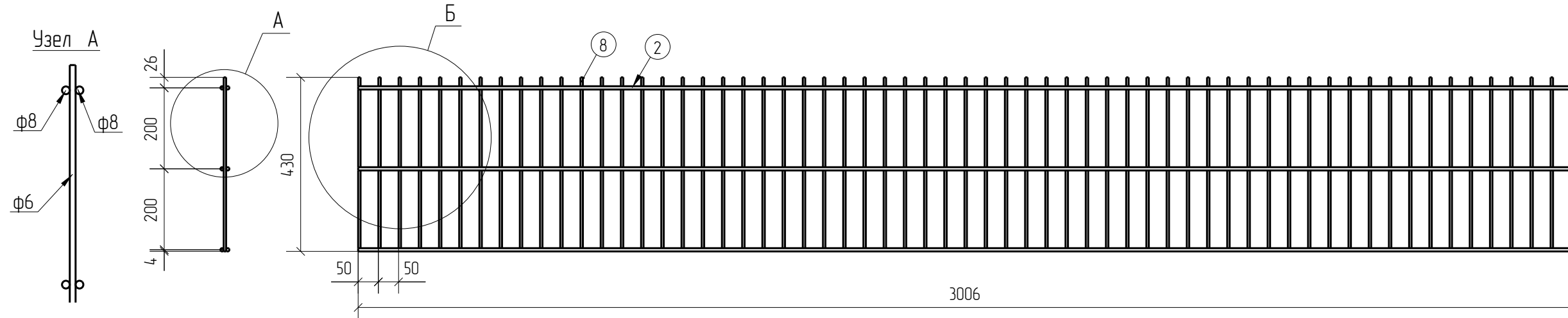

2D
Zn
RAL

| Площадь окраски отправочных элементов | | | |
|---------------------------------------|-------------|-------------------------|------|
| Марка элемента | Кол-во, шт. | Площадь, м ² | |
| | | Марки | Всех |
| ПН.2Д.8/6/8.50x200.3000x430.ГЦ.RAL | 1 | 0.93 | 0.93 |
| Итого: | | 0.93 | |

Описание: Панель 2D из прутка φ 6 мм двойной горизонтальной прутков φ 8 мм, ячейка 50x200 мм по осям прутков, ширина 3000 мм, высота 430 мм
 Покрытие: горячий цинк, порошковая окраска по каталогу RAL

| Изм. | Кол.уч. | Лист | № док. | Подп. | Дата | ПН.2Д.8/6/8.50x200.3000x430.ГЦ.RAL | Стадия | Лист | Листов |
|------------|---------|---------|--------|----------------|----------|------------------------------------|-----------|------|--------|
| Разработал | | Ивлиева | | <i>Ивлиева</i> | 24.06.19 | | Панель 2D | Р | |



| Спецификация деталей | | | | | | | | | |
|------------------------------------|--------|----------|---------|-----------|-----------|------|-------|-------------|------------|
| Марка элемента | Дет. N | Кол. шт. | Профиль | Длина, мм | Масса, кг | | | Марка стали | Примечание |
| | | | | | шт. | общ. | марки | | |
| ПН.2Д.8/6/8.50x200.3000x630.ГЦ.RAL | 2 | 8 | ∅8 | 3006 | 1.18 | 9.44 | | С245 | |
| | 9 | 61 | ∅6 | 630 | 0.14 | 8.54 | | С245 | |
| | | | | | | | 17.98 | | |

| Ведомость отправочных элементов | | | |
|------------------------------------|-------------|-----------|-------|
| Марка элемента | Кол-во, шт. | Масса, кг | |
| | | Марки | Всех |
| ПН.2Д.8/6/8.50x200.3000x630.ГЦ.RAL | 1 | 17.98 | 17.98 |
| Итого: | | | 17.98 |

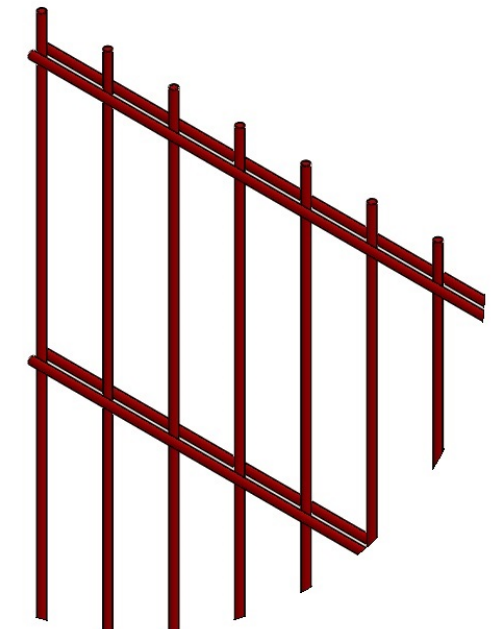

ПН.2Д.8/6/8.50x200.3000x630.ГЦ.RAL

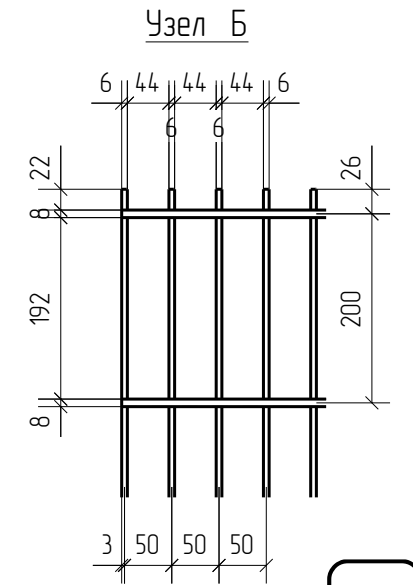
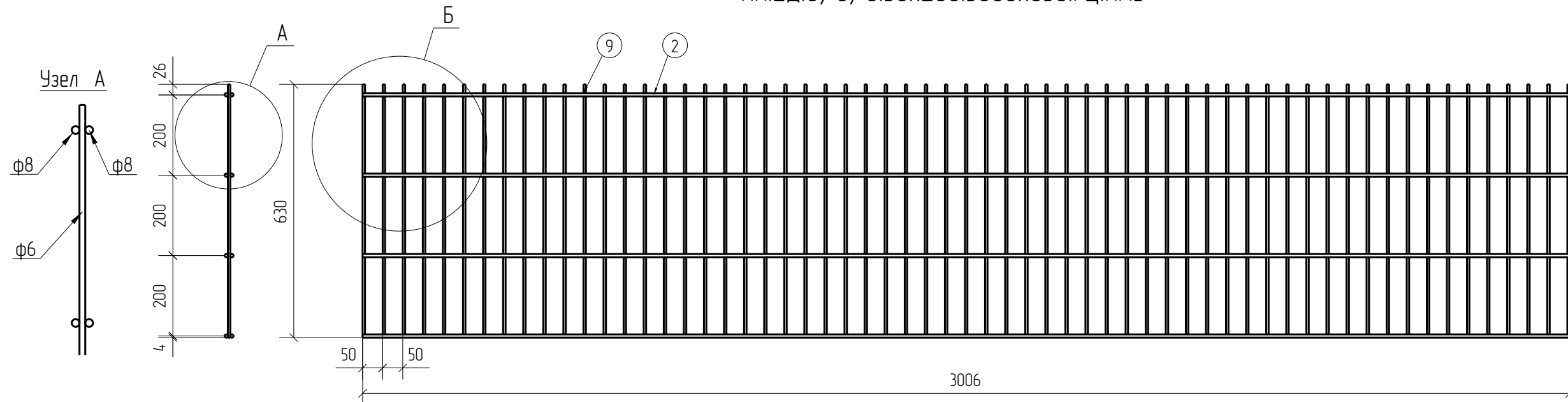

2D
Zn
RAL

Описание: Панель 2D из прутка φ 6 мм двойной горизонтальный прутков φ 8 мм, ячейка 50x200 мм по осям прутков, ширина 3000 мм, высота 630 мм
 Покрытие: горячий цинк, порошковая окраска по каталогу RAL

| Площадь окраски отправочных элементов | | | |
|---------------------------------------|-------------|-------------------------|------|
| Марка элемента | Кол-во, шт. | Площадь, м ² | |
| | | Марки | Всех |
| ПН.2Д.8/6/8.50x200.3000x630.ГЦ.RAL | 1 | 130 | 130 |
| Итого: | | 130 | |

| Изм. | Кол.уч. | Лист | № док. | Подп. | Дата | ПН.2Д.8/6/8.50x200.3000x630.ГЦ.RAL | Стадия | Лист | Листов |
|------------|---------|------|--------|----------------|----------|------------------------------------|--------|------|--------|
| Разработал | Ивлиева | | | <i>Ивлиева</i> | 24.06.19 | | | Р | |

Панель 2D



| Спецификация деталей | | | | | | | | | |
|------------------------------------|--------|----------|---------|-----------|-----------|-------|-------|-------------|------------|
| Марка элемента | Дет. N | Кол. шт. | Профиль | Длина, мм | Масса, кг | | | Марка стали | Примечание |
| | | | | | шт. | общ. | марки | | |
| ПН.2Д.8/6/8.50x200.3000x830.ГЦ.RAL | 2 | 10 | ∅8 | 3006 | 1.18 | 11.80 | | С245 | |
| | 10 | 61 | ∅6 | 830 | 0.18 | 10.98 | | С245 | |
| | | | | | | | 22.78 | | |

| Ведомость отправочных элементов | | | |
|------------------------------------|-------------|-----------|-------|
| Марка элемента | Кол-во, шт. | Масса, кг | |
| | | Марки | Всех |
| ПН.2Д.8/6/8.50x200.3000x830.ГЦ.RAL | 1 | 22.78 | 22.78 |
| Итого: | | | 22.78 |

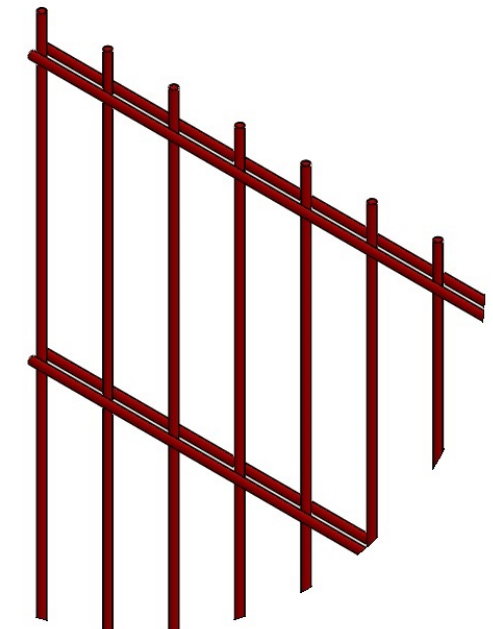

ПН.2Д.8/6/8.50x200.3000x830.ГЦ.RAL

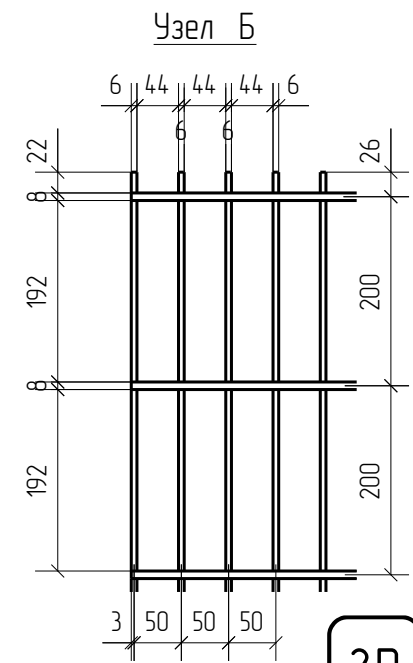
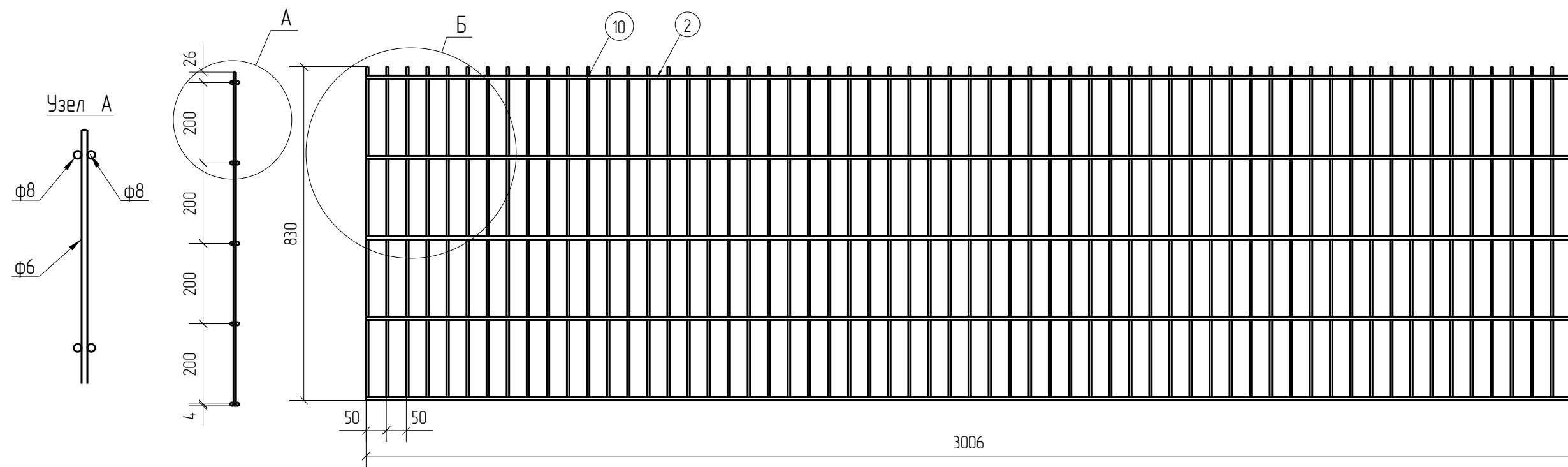

2D
Zn
RAL

| | |
|--------------|--|
| Создано | |
| Взам. инв. № | |
| Подп. и дата | |
| Инв. № подл. | |

| Площадь окраски отправочных элементов | | | |
|---------------------------------------|-------------|-------------------------|------|
| Марка элемента | Кол-во, шт. | Площадь, м ² | |
| | | Марки | Всех |
| ПН.2Д.8/6/8.50x200.3000x830.ГЦ.RAL | 1 | 167 | 167 |
| Итого: | | 167 | 167 |

Описание: Панель 2Д из прутка ф 6 мм двойной горизонтальный пруток ф 8 мм, ячейка 50x200 мм по осям прутков, ширина 3000 мм, высота 830 мм
 Покрытие: горячий цинк, порошковая окраска по каталогу RAL

| Изм. | Кол.уч. | Лист | № док. | Подп. | Дата | ПН.2Д.8/6/8.50x200.3000x830.ГЦ.RAL | Стадия | Лист | Листов |
|------------|---------|---------|--------|----------------|----------|------------------------------------|-----------|------|--------|
| Разработал | | Ивлиева | | <i>Ивлиева</i> | 24.06.19 | | Панель 2Д | Р | |



| Спецификация деталей | | | | | | | | | |
|-------------------------------------|--------|----------|---------|-----------|-----------|-------|-------|-------------|------------|
| Марка элемента | Дет. N | Кол. шт. | Профиль | Длина, мм | Масса, кг | | | Марка стали | Примечание |
| | | | | | шт. | общ. | марки | | |
| ПН.2Д.8/6/8.50x200.3000x1030.ГЦ.РАЛ | 2 | 12 | ∅8 | 3006 | 1.18 | 14.16 | | С245 | |
| | 11 | 61 | ∅6 | 1030 | 0.23 | 14.03 | | С245 | |
| | | | | | | | 28.19 | | |

| Ведомость отправочных элементов | | | |
|-------------------------------------|-------------|-----------|-------|
| Марка элемента | Кол-во, шт. | Масса, кг | |
| | | Марки | Всех |
| ПН.2Д.8/6/8.50x200.3000x1030.ГЦ.РАЛ | 1 | 28.19 | 28.19 |
| Итого: | | | 28.19 |

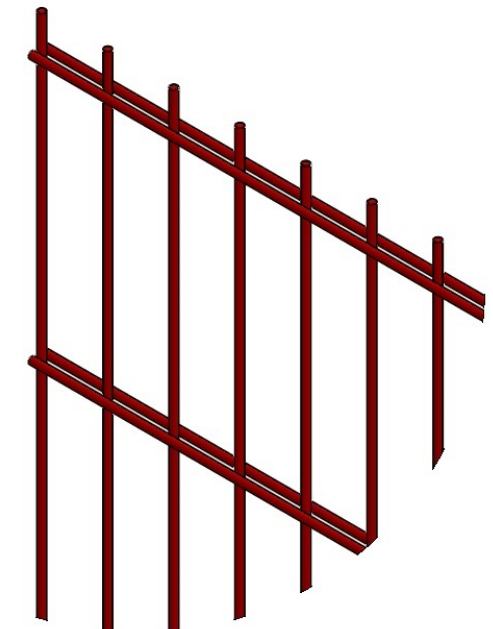

ПН.2Д.8/6/8.50x200.3000x1030.ГЦ.РАЛ

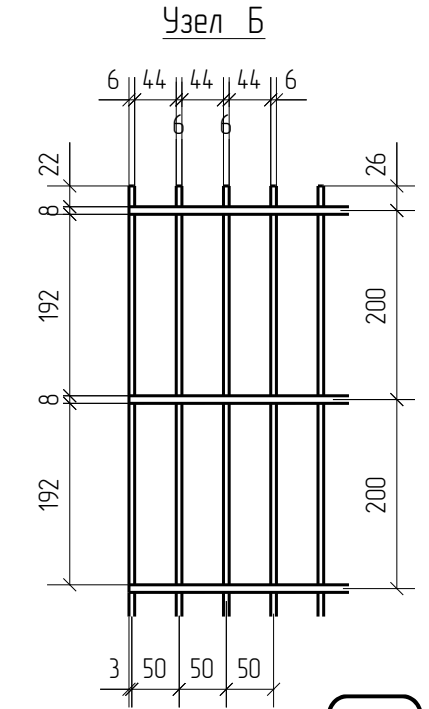
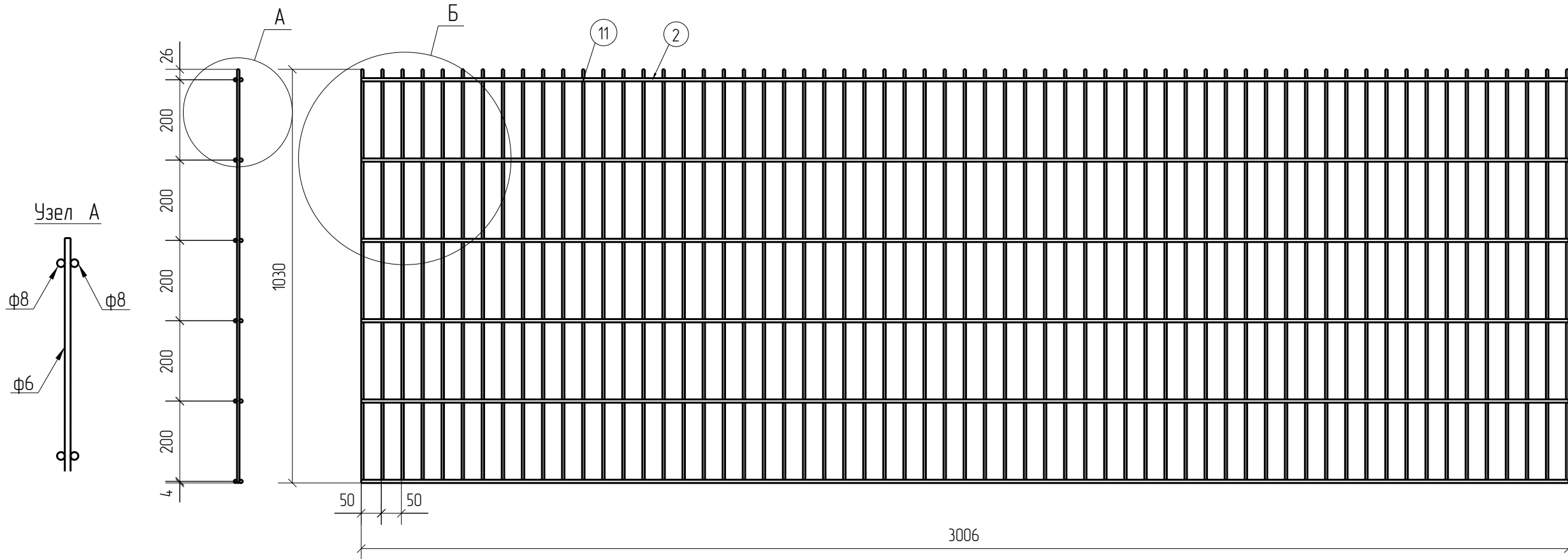

2D
Zn
RAL

| Площадь окраски отправочных элементов | | | |
|---------------------------------------|-------------|-------------------------|------|
| Марка элемента | Кол-во, шт. | Площадь, м ² | |
| | | Марки | Всех |
| ПН.2Д.8/6/8.50x200.3000x1030.ГЦ.РАЛ | 1 | 2.04 | 2.04 |
| Итого: | | 2.04 | 2.04 |

Описание: Панель 2D из прутка ф 6 мм двойной горизонтальный прутки ф 8 мм, ячейка 50x200 мм по осям прутков, ширина 3000 мм, высота 1030 мм
 Покрытие: горячий цинк, порошковая окраска по каталогу RAL

| Изм. | Кол.уч. | Лист | № док. | Подп. | Дата | ПН.2Д.8/6/8.50x200.3000x1030.ГЦ.РАЛ | Стадия | Лист | Листов |
|------------|---------|------|--------|----------------|----------|-------------------------------------|--------|------|--------|
| Разработал | Ивлиева | | | <i>Ивлиева</i> | 24.06.19 | | | Р | |

Панель 2D



| Спецификация деталей | | | | | | | | | |
|-------------------------------------|--------|----------|---------|-----------|-----------|-------|-------|-------------|------------|
| Марка элемента | Дет. N | Кол. шт. | Профиль | Длина, мм | Масса, кг | | | Марка стали | Примечание |
| | | | | | шт. | общ. | марки | | |
| ПН.2Д.8/6/8.50x200.3000x1230.ГЦ.RAL | 2 | 14 | Ø8 | 3006 | 1.18 | 16.52 | | С245 | |
| | 4 | 61 | Ø6 | 1230 | 0.27 | 16.47 | | С245 | |
| | | | | | | | 32.99 | | |

| Ведомость отправочных элементов | | | |
|-------------------------------------|-------------|-----------|-------|
| Марка элемента | Кол-во, шт. | Масса, кг | |
| | | Марки | Всех |
| ПН.2Д.8/6/8.50x200.3000x1230.ГЦ.RAL | 1 | 32.99 | 32.99 |
| Итого: | | | 32.99 |

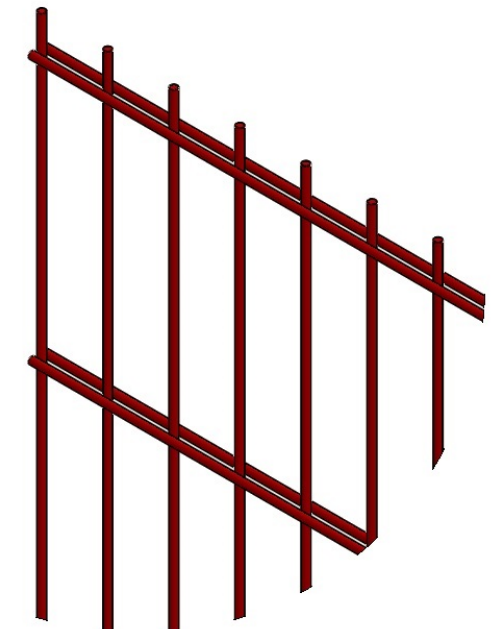

ПН.2Д.8/6/8.50x200.3000x1230.ГЦ.RAL

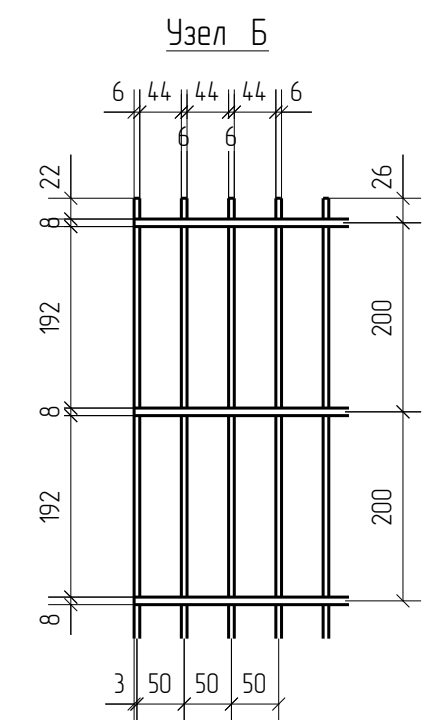
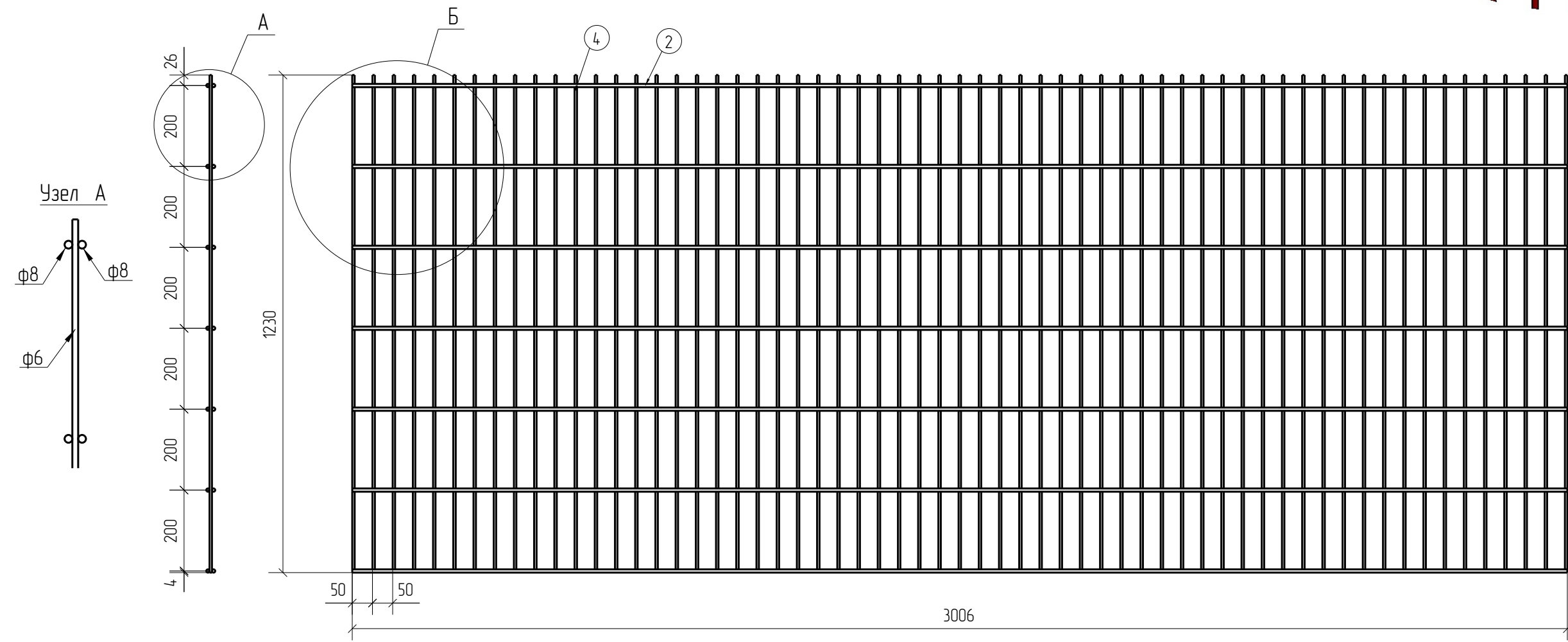

2D
Zn
RAL

| | |
|--------------|--|
| Создано | |
| Взам. инв. № | |
| Подп. и дата | |
| Инв. № подл. | |

| Площадь окраски отправочных элементов | | | |
|---------------------------------------|-------------|-------------------------|------|
| Марка элемента | Кол-во, шт. | Площадь, м ² | |
| | | Марки | Всех |
| ПН.2Д.8/6/8.50x200.3000x1230.ГЦ.RAL | 1 | 2.41 | 2.41 |
| Итого: | | 2.41 | |

Описание: Панель 2D из прутка ф 6 мм двойной горизонтальный пруток ф 8 мм, ячейка 50x200 мм по осям прутков, ширина 3000 мм, высота 1230 мм
 Покрытие: горячий цинк, порошковая окраска по каталогу RAL

| Изм. | Кол.уч. | Лист | № док. | Подп. | Дата | ПН.2Д.8/6/8.50x200.3000x1230.ГЦ.RAL | Стадия | Лист | Листов |
|------------|---------|---------|--------|----------------|----------|-------------------------------------|---------------|------|--------|
| Разработал | | Ивлиева | | <i>Ивлиева</i> | 24.06.19 | | | Р | |
| Панель 2D | | | | | | | afence | | |

| Спецификация деталей | | | | | | | | | |
|-------------------------------------|--------|----------|---------|-----------|-----------|-------|-------|-------------|------------|
| Марка элемента | Дет. N | Кол. шт. | Профиль | Длина, мм | Масса, кг | | | Марка стали | Примечание |
| | | | | | шт. | общ. | марки | | |
| ПН.2Д.8/6/8.50x200.3000x1430.ГЦ.RAL | 2 | 16 | ∅8 | 3006 | 1.18 | 18.88 | | С245 | |
| | 3 | 61 | ∅6 | 1430 | 0.32 | 19.52 | | С245 | |
| | | | | | | | 38.40 | | |

| Ведомость отправочных элементов | | | |
|-------------------------------------|-------------|-----------|-------|
| Марка элемента | Кол-во, шт. | Масса, кг | |
| | | Марки | Всех |
| ПН.2Д.8/6/8.50x200.3000x1430.ГЦ.RAL | 1 | 38.40 | 38.40 |
| Итого: | | | 38.40 |



ПН.2Д.8/6/8.50x200.3000x1430.ГЦ.RAL

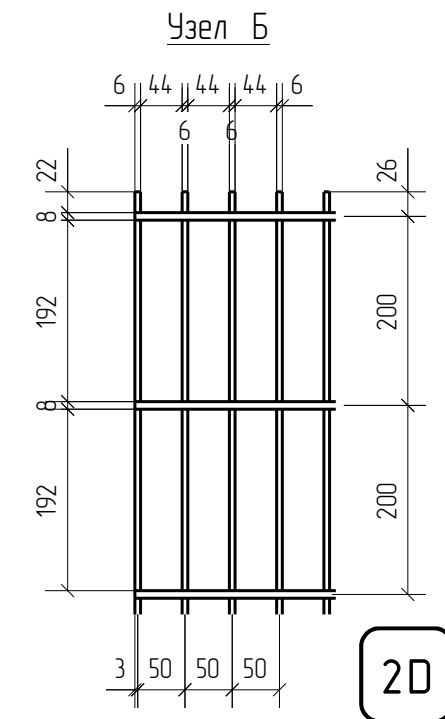
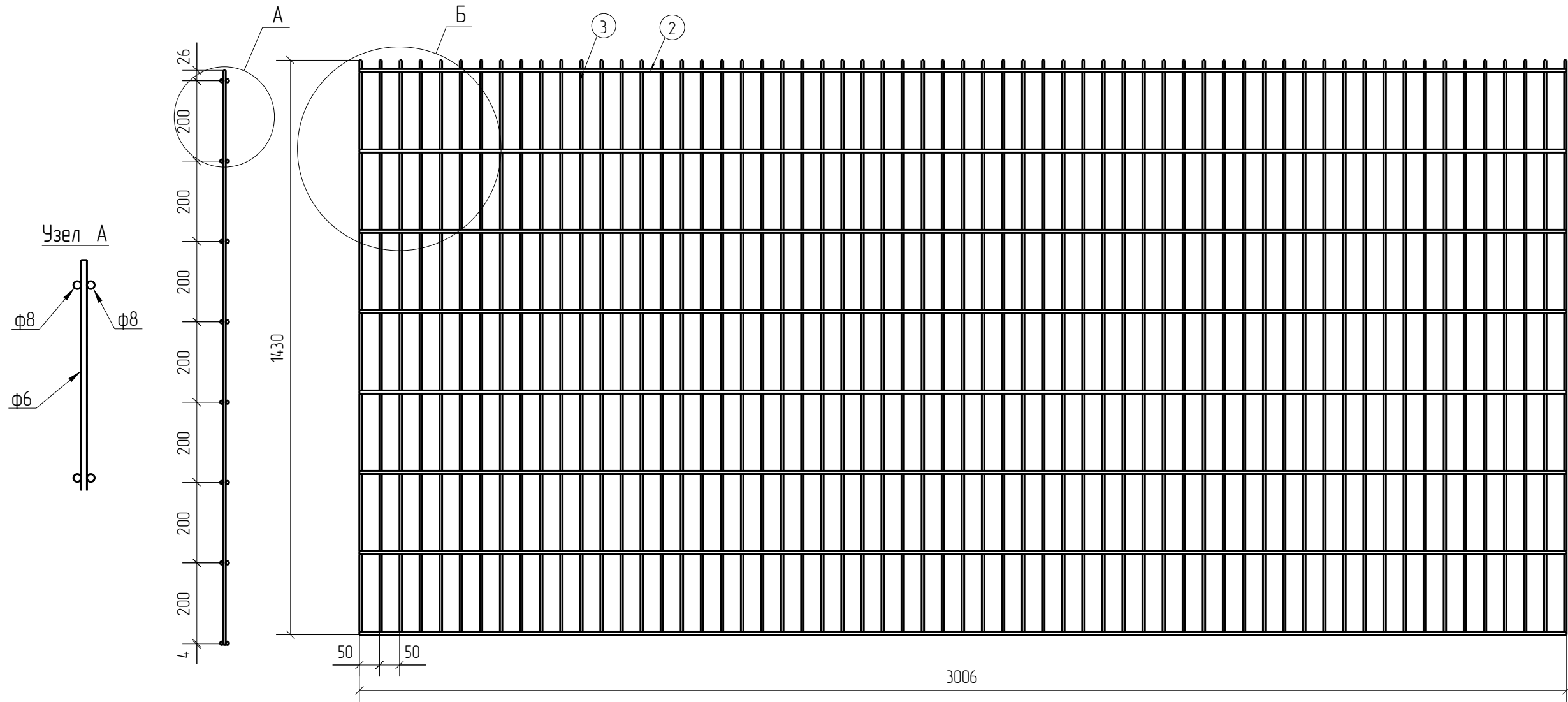

2D
Zn
RAL

| | |
|--------------|--|
| Создано | |
| Взам. инв. № | |
| Подп. и дата | |
| Инв. № подл. | |

| Площадь окраски отправочных элементов | | | |
|---------------------------------------|-------------|-------------------------|------|
| Марка элемента | Кол-во, шт. | Площадь, м ² | |
| | | Марки | Всех |
| ПН.2Д.8/6/8.50x200.3000x1430.ГЦ.RAL | 1 | 2.78 | 2.78 |
| Итого: | | 2.78 | |

Описание: Панель 2D из прутка ф 6 мм двойной горизонтальный пруток ф 8 мм, ячейка 50x200 мм по осям прутков, ширина 3000 мм, высота 1430 мм
 Покрытие: горячий цинк, порошковая окраска по каталогу RAL

| Изм. | Кол.уч. | Лист | № док. | Подп. | Дата |
|------------|---------|---------|--------|----------------|----------|
| Разработал | | Ивлиева | | <i>Ивлиева</i> | 24.06.19 |

| Изд. | Лист | Листов |
|-------------------------------------|------|--------|
| ПН.2Д.8/6/8.50x200.3000x1430.ГЦ.RAL | Р | |
| Панель 2D | | |
| afence | | |

| Спецификация деталей | | | | | | | | | |
|-------------------------------------|--------|----------|---------|-----------|-----------|-------|-------|-------------|------------|
| Марка элемента | Дет. N | Кол. шт. | Профиль | Длина, мм | Масса, кг | | | Марка стали | Примечание |
| | | | | | шт. | общ. | марки | | |
| ПН.2Д.8/6/8.50x200.3000x1630.ГЦ.RAL | 2 | 18 | ∅8 | 3006 | 1.18 | 21.24 | | С245 | |
| | 5 | 61 | ∅6 | 1630 | 0.36 | 21.96 | | С245 | |
| | | | | | | | 43.20 | | |

| Ведомость отправочных элементов | | | |
|-------------------------------------|-------------|-----------|-------|
| Марка элемента | Кол-во, шт. | Масса, кг | |
| | | Марки | Всех |
| ПН.2Д.8/6/8.50x200.3000x1630.ГЦ.RAL | 1 | 43.20 | 43.20 |
| Итого: | | | 43.20 |

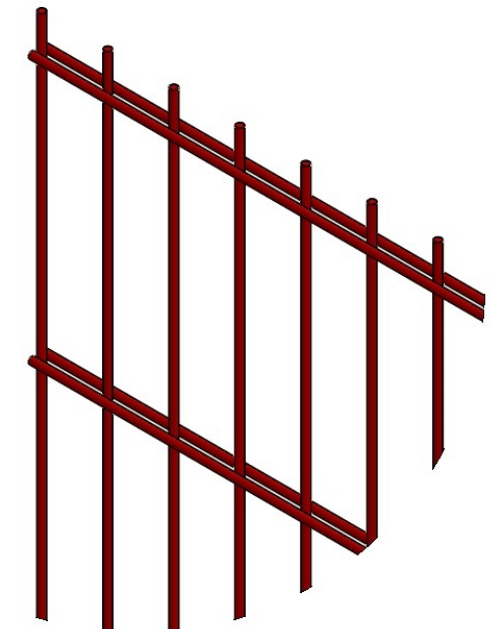

ПН.2Д.8/6/8.50x200.3000x1630.ГЦ.RAL

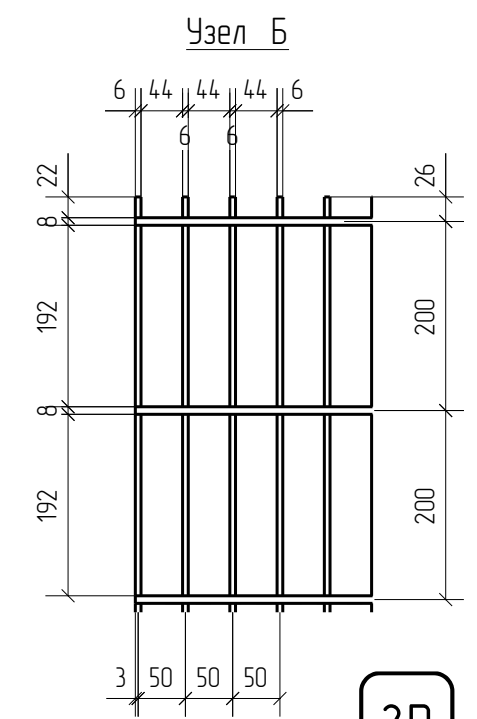
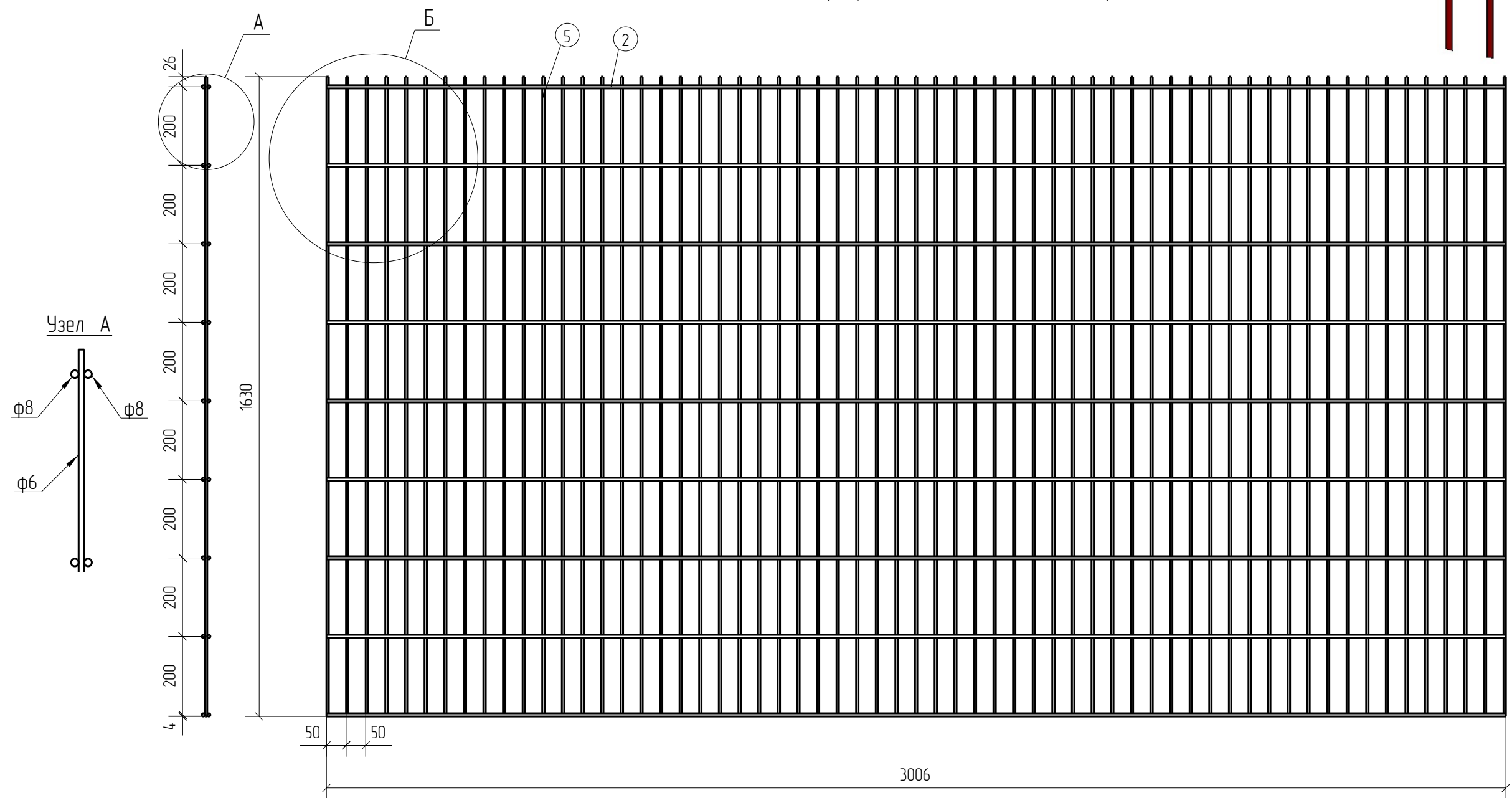

2D
Zn
RAL

| | |
|--------------|--|
| Создано | |
| Взам. инв. № | |
| Подп. и дата | |
| Инв. № подл. | |

| Площадь окраски отправочных элементов | | | |
|---------------------------------------|-------------|-------------------------|------|
| Марка элемента | Кол-во, шт. | Площадь, м ² | |
| | | Марки | Всех |
| ПН.2Д.8/6/8.50x200.3000x1630.ГЦ.RAL | 1 | 3.16 | 3.16 |
| Итого: | | 3.16 | |

Описание: Панель 2D из прутка ф 6 мм двойной горизонтальный прутки ф 8 мм, ячейка 50x200 мм по осям прутков, ширина 3000 мм, высота 1630 мм
 Покрытие: горячий цинк, порошковая окраска по каталогу RAL

| Изм. | Кол.уч. | Лист | № док. | Подп. | Дата |
|------------|---------|---------|--------|----------------|----------|
| Разработал | | Ивлиева | | <i>Ивлиева</i> | 24.06.19 |

| | | | |
|-------------------------------------|--------|------|--------|
| ПН.2Д.8/6/8.50x200.3000x1630.ГЦ.RAL | Стадия | Лист | Листов |
| | Р | | |

Панель 2D



| Спецификация деталей | | | | | | | | | |
|-------------------------------------|--------|----------|---------|-----------|-----------|-------|-------|-------------|------------|
| Марка элемента | Дет. N | Кол. шт. | Профиль | Длина, мм | Масса, кг | | | Марка стали | Примечание |
| | | | | | шт. | общ. | марки | | |
| ПН.2Д.8/6/8.50x200.3000x1830.ГЦ.RAL | 2 | 20 | ∅8 | 3006 | 1.18 | 23.60 | | С245 | |
| | 6 | 61 | ∅6 | 1830 | 0.41 | 25.01 | | С245 | |
| | | | | | | | 48.61 | | |

| Ведомость отправочных элементов | | | |
|-------------------------------------|-------------|-----------|-------|
| Марка элемента | Кол-во, шт. | Масса, кг | |
| | | Марки | Всех |
| ПН.2Д.8/6/8.50x200.3000x1830.ГЦ.RAL | 1 | 48.61 | 48.61 |
| Итого: | | | 48.61 |

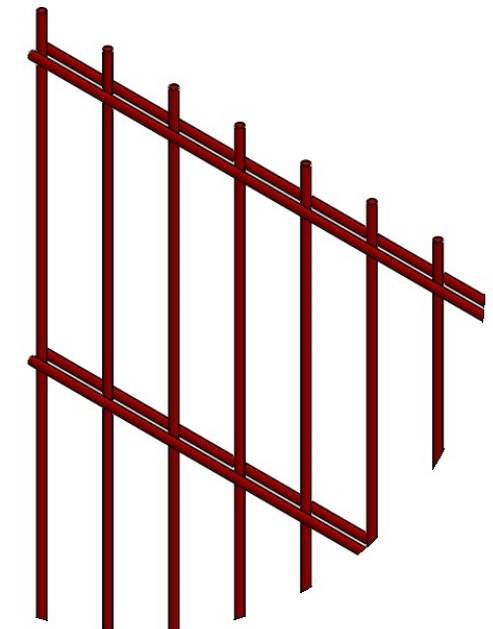

ПН.2Д.8/6/8.50x200.3000x1830.ГЦ.RAL

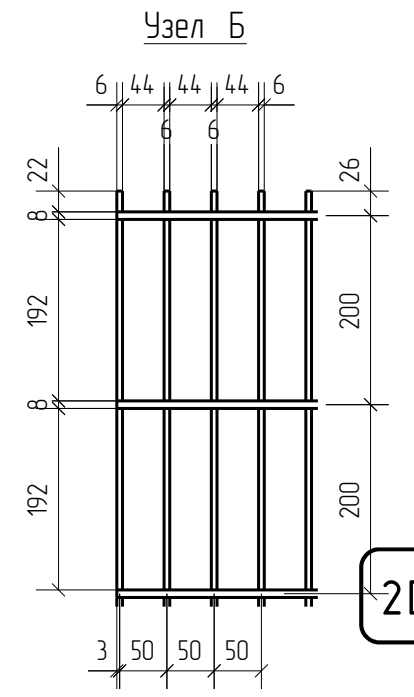
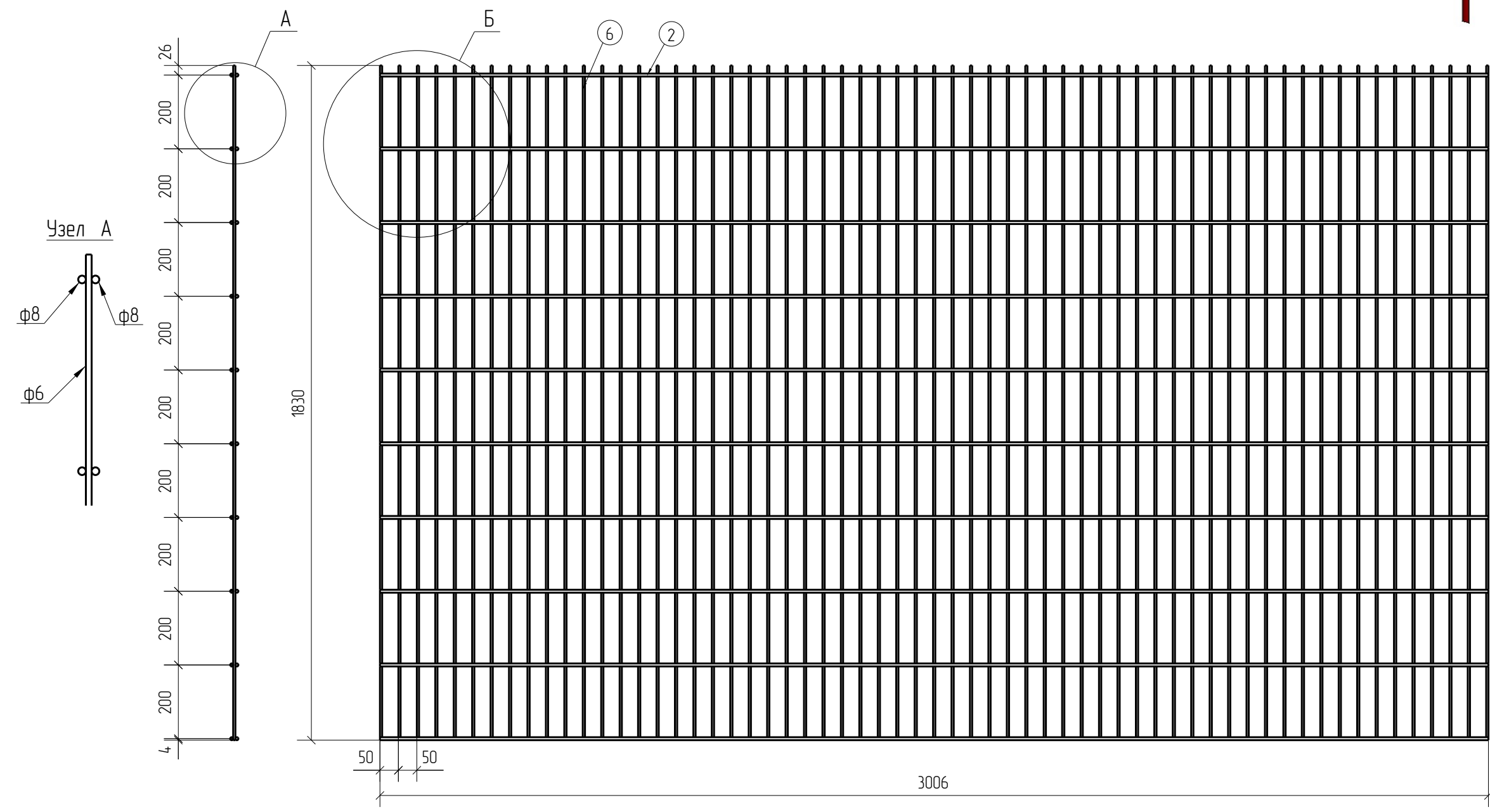

2D
Zn
RAL

| | |
|--------------|--|
| Создано | |
| Взам. инв. № | |
| Подп. и дата | |
| Инв. № подл. | |

| Площадь окраски отправочных элементов | | | |
|---------------------------------------|-------------|-------------------------|------|
| Марка элемента | Кол-во, шт. | Площадь, м ² | |
| | | Марки | Всех |
| ПН.2Д.8/6/8.50x200.3000x1830.ГЦ.RAL | 1 | 3.53 | 3.53 |
| Итого: | | 3.53 | |

Описание: Панель 2D из прутка ф 6 мм двойной горизонтальный пруток ф 8 мм, ячейка 50x200 мм по осям прутков, ширина 3000 мм, высота 1830 мм
 Покрытие: горячий цинк, порошковая окраска по каталогу RAL

| Изм. | Кол.уч. | Лист | № док. | Подп. | Дата |
|------------|---------|---------|--------|----------------|----------|
| Разработал | | Ивлиева | | <i>Ивлиева</i> | 24.06.19 |

ПН.2Д.8/6/8.50x200.3000x1830.ГЦ.RAL
 Панель 2D

| Стадия | Лист | Листов |
|--------|------|--------|
| Р | | |



| Спецификация деталей | | | | | | | | | |
|-------------------------------------|--------|----------|---------|-----------|-----------|-------|-------|-------------|------------|
| Марка элемента | Дет. N | Кол. шт. | Профиль | Длина, мм | Масса, кг | | | Марка стали | Примечание |
| | | | | | шт. | общ. | марки | | |
| ПН.2Д.8/6/8.50x200.3000x2030.ГЦ.RAL | 2 | 22 | ∅8 | 3006 | 1.18 | 25.96 | | С245 | |
| | 7 | 61 | ∅6 | 2030 | 0.45 | 27.45 | | С245 | |
| | | | | | | | 53.41 | | |

| Ведомость отправочных элементов | | | |
|-------------------------------------|-------------|-----------|-------|
| Марка элемента | Кол-во, шт. | Масса, кг | |
| | | Марки | Всех |
| ПН.2Д.8/6/8.50x200.3000x2030.ГЦ.RAL | 1 | 53.41 | 53.41 |
| | | Итого: | 53.41 |

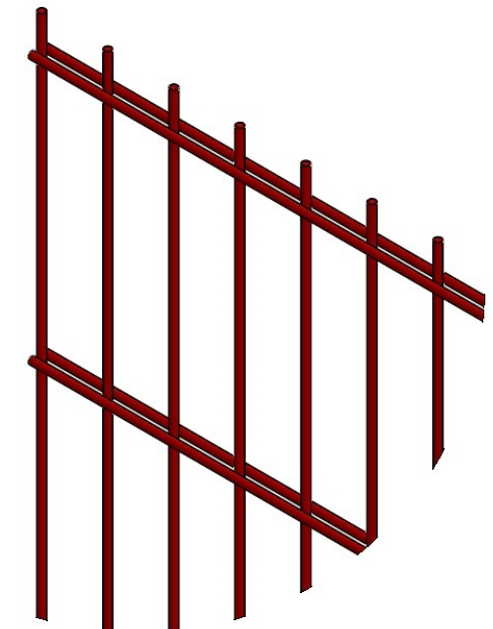

ПН.2Д.8/6/8.50x200.3000x2030.ГЦ.RAL

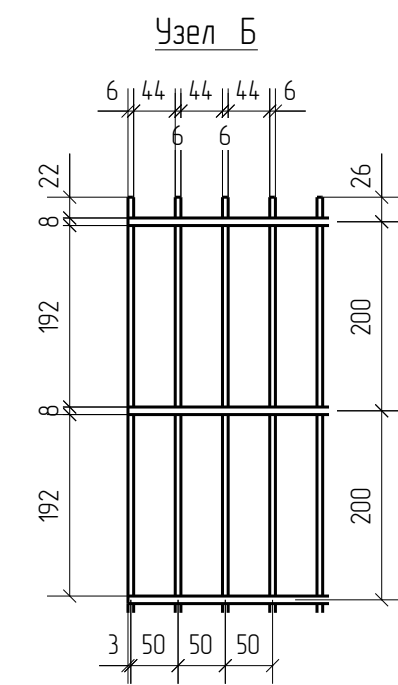
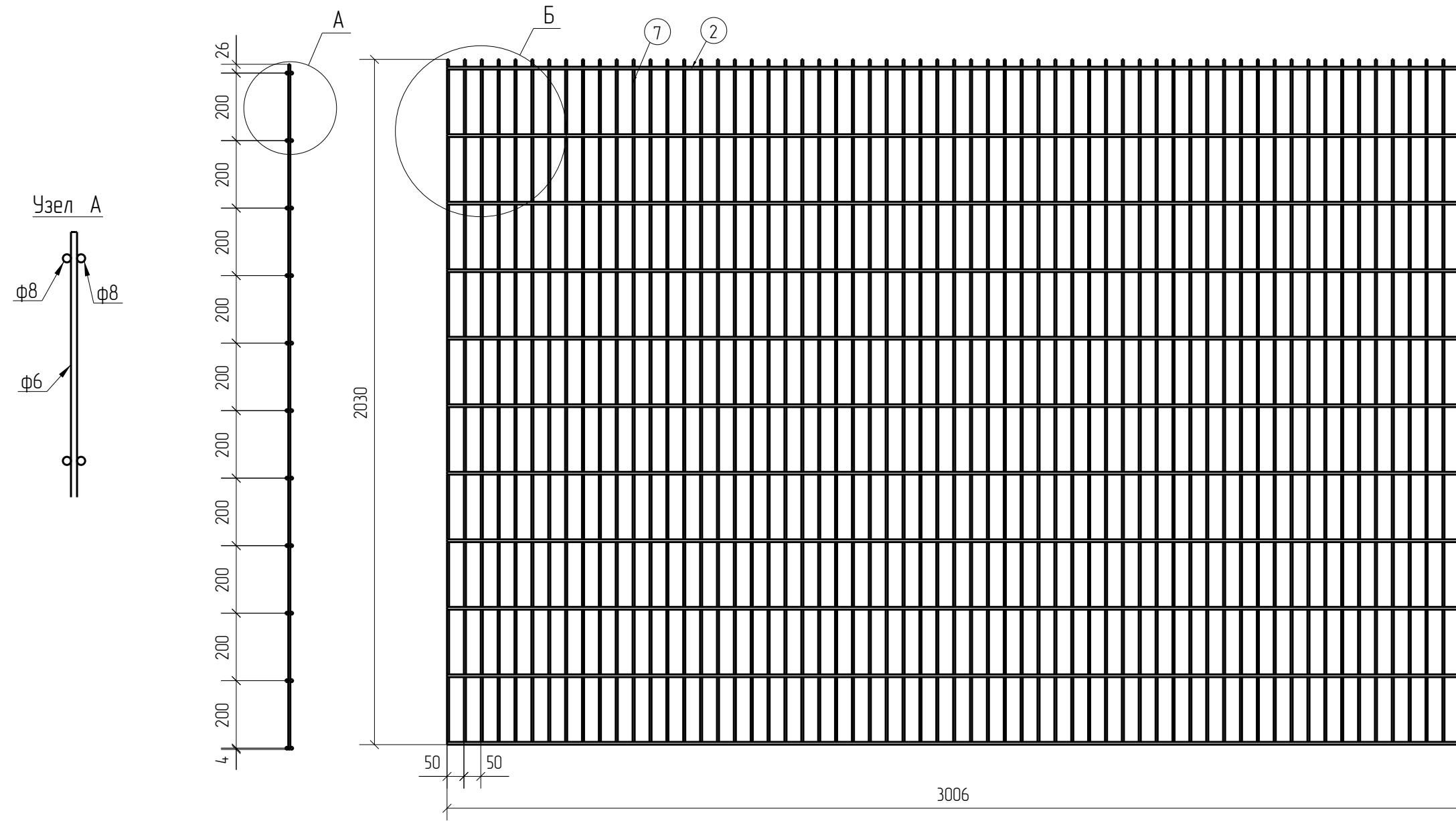

2D
Zn
RAL

| | |
|--------------|--|
| Создано | |
| Взам. инв. № | |
| Подп. и дата | |
| Инв. № подл. | |

| Площадь окраски отправочных элементов | | | |
|---------------------------------------|-------------|-------------------------|------|
| Марка элемента | Кол-во, шт. | Площадь, м ² | |
| | | Марки | Всех |
| ПН.2Д.8/6/8.50x200.3000x2030.ГЦ.RAL | 1 | 3.90 | 3.90 |
| | | Итого: | 3.90 |

Описание: Панель 2D из прутка ф 6 мм двойной горизонтальный пруток ф 8 мм, ячейка 50x200 мм по осям прутков, ширина 3000 мм, высота 2030 мм
 Покрытие: горячий цинк, порошковая окраска по каталогу RAL

| Изм. | Кол.уч. | Лист | № док. | Подп. | Дата |
|------------|---------|---------|--------|----------------|----------|
| Разработал | | Ивлиева | | <i>Ивлиева</i> | 24.06.19 |

| ПН.2Д.8/6/8.50x200.3000x2030.ГЦ.RAL | | | Стадия | Лист | Листов |
|-------------------------------------|--|--|--------|------|--------|
| | | | Р | | |
| Панель 2D | | | afence | | |

| Спецификация деталей | | | | | | | | | |
|-------------------------------------|--------|----------|---------|-----------|-----------|-------|-------|-------------|------------|
| Марка элемента | Дет. N | Кол. шт. | Профиль | Длина, мм | Масса, кг | | | Марка стали | Примечание |
| | | | | | шт. | общ. | марки | | |
| ПН.2Д.8/6/8.50x200.3000x2230.ГЦ.RAL | 2 | 24 | ∅8 | 3006 | 1.18 | 28.32 | | С245 | |
| | 12 | 61 | ∅6 | 2230 | 0.49 | 29.89 | | С245 | |
| | | | | | | | 58.21 | | |

| Ведомость отправочных элементов | | | |
|-------------------------------------|-------------|-----------|-------|
| Марка элемента | Кол-во, шт. | Масса, кг | |
| | | Марки | Всех |
| ПН.2Д.8/6/8.50x200.3000x2230.ГЦ.RAL | 1 | 58.21 | 58.21 |
| Итого: | | | 58.21 |

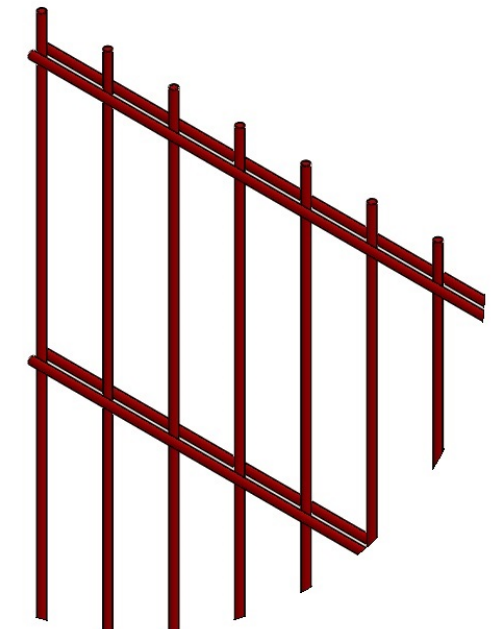

ПН.2Д.8/6/8.50x200.3000x2230.ГЦ.RAL

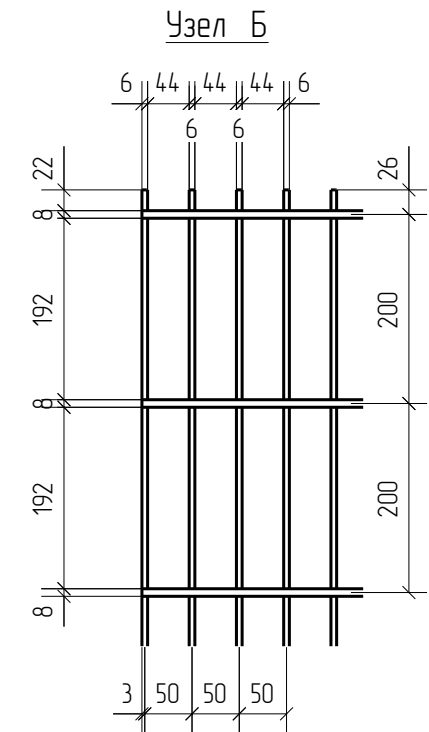
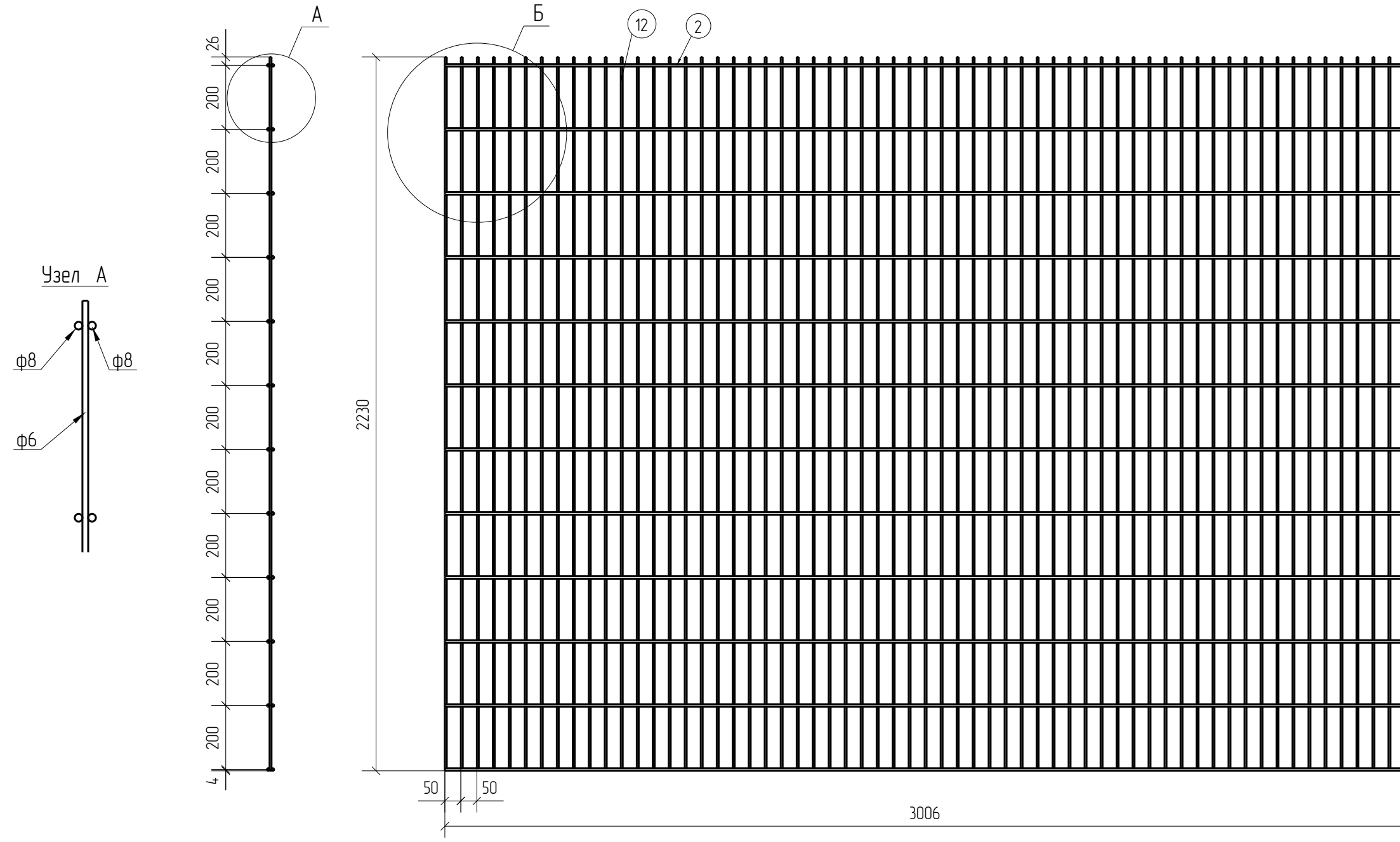

2D
Zn
RAL

| | |
|--------------|--|
| Создано | |
| Взам. инв. № | |
| Подп. и дата | |
| Инв. № подл. | |

| Площадь окраски отправочных элементов | | | |
|---------------------------------------|-------------|-------------------------|------|
| Марка элемента | Кол-во, шт. | Площадь, м ² | |
| | | Марки | Всех |
| ПН.2Д.8/6/8.50x200.3000x2230.ГЦ.RAL | 1 | 4.27 | 4.27 |
| Итого: | | 4.27 | |

Описание: Панель 2D из прутка φ 6 мм двойной горизонтальный прутков φ 8 мм, ячейка 50x200 мм по осям прутков, ширина 3000 мм, высота 2230 мм
 Покрытие: горячий цинк, порошковая окраска по каталогу RAL

| Изм. | Кол.уч. | Лист | № док. | Подп. | Дата |
|------------|---------|------|--------|----------------|----------|
| Разработал | Ивлиева | | | <i>Ивлиева</i> | 24.06.19 |

| | | | |
|-------------------------------------|---------------|------|--------|
| ПН.2Д.8/6/8.50x200.3000x2230.ГЦ.RAL | Стадия | Лист | Листов |
| | Р | | |
| Панель 2D | afence | | |

| Спецификация деталей | | | | | | | | | |
|-------------------------------------|--------|----------|---------|-----------|-----------|-------|-------|-------------|------------|
| Марка элемента | Дет. N | Кол. шт. | Профиль | Длина, мм | Масса, кг | | | Марка стали | Примечание |
| | | | | | шт. | общ. | марки | | |
| ПН.2Д.8/6/8.50x200.3000x2430.ГЦ.RAL | 2 | 26 | ∅8 | 3006 | 1.18 | 30.68 | | С245 | |
| | 13 | 61 | ∅6 | 2430 | 0.54 | 32.94 | | С245 | |
| | | | | | | | 63.62 | | |

| Ведомость отправочных элементов | | | |
|-------------------------------------|-------------|-----------|-------|
| Марка элемента | Кол-во, шт. | Масса, кг | |
| | | Марки | Всех |
| ПН.2Д.8/6/8.50x200.3000x2430.ГЦ.RAL | 1 | 63.62 | 63.62 |
| | | Итого: | 63.62 |

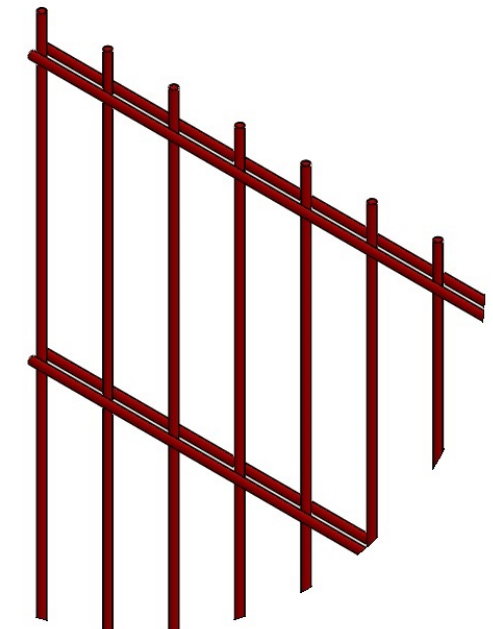

ПН.2Д.8/6/8.50x200.3000x2430.ГЦ.RAL

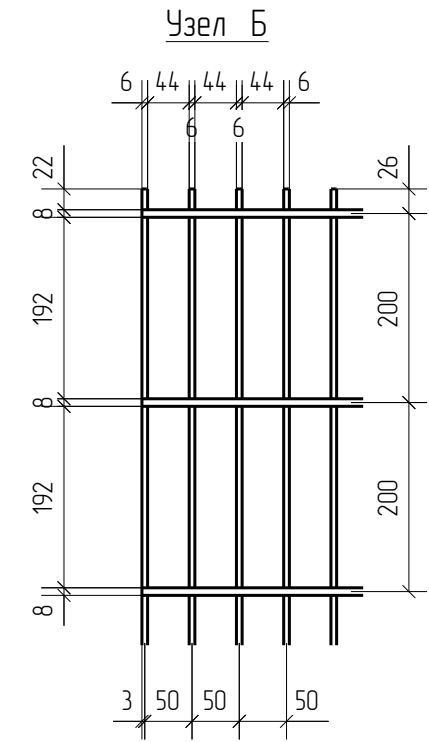
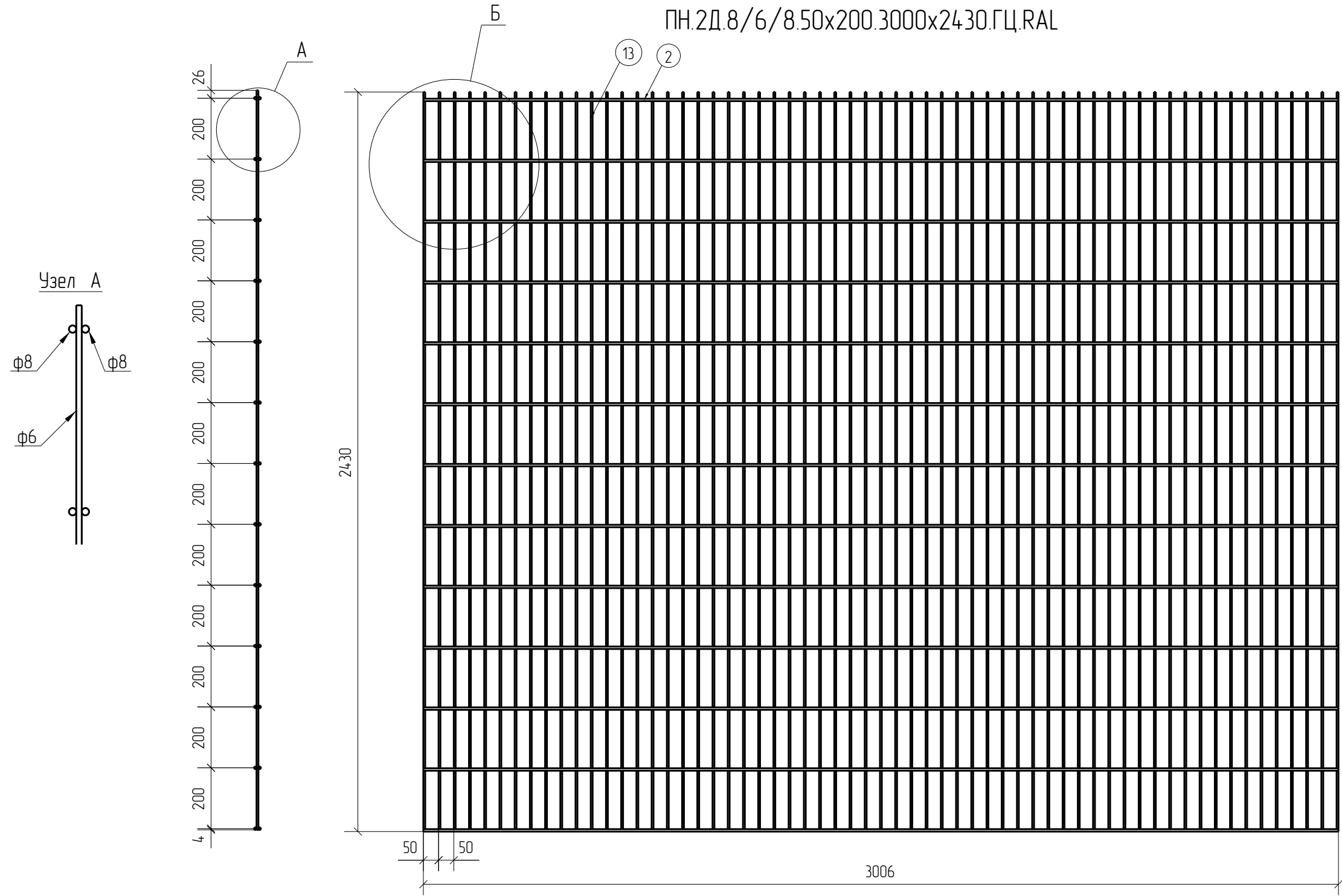

2D
Zn
RAL

| | |
|--------------|--|
| Создано | |
| Взам. инв. № | |
| Подп. и дата | |
| Инв. № подл. | |

| Площадь окраски отправочных элементов | | | |
|---------------------------------------|-------------|-------------------------|------|
| Марка элемента | Кол-во, шт. | Площадь, м ² | |
| | | Марки | Всех |
| ПН.2Д.8/6/8.50x200.3000x2430.ГЦ.RAL | 1 | 4.64 | 4.64 |
| | | Итого: | 4.64 |

Описание: Панель 2D из прутка ф 6 мм двойной горизонтальный прутков ф 8 мм, ячейка 50x200 мм по осям прутков, ширина 3000 мм, высота 2430 мм
 Покрытие: горячий цинк, порошковая окраска по каталогу RAL

| Изм. | Кол.уч. | Лист | № док. | Подп. | Дата |
|------------|---------|---------|--------|----------------|----------|
| Разработал | | Ивлиева | | <i>Ивлиева</i> | 24.06.19 |

| | | | |
|-------------------------------------|--------|------|--------|
| ПН.2Д.8/6/8.50x200.3000x2430.ГЦ.RAL | Стадия | Лист | Листов |
| | Р | | |

Панель 2D

