

afence.Ст.2D.60x40.1265.Фл

Узел - 1

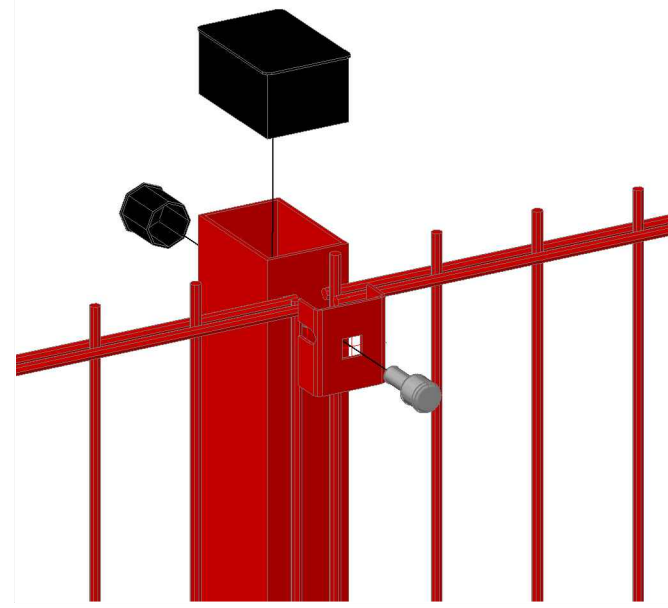

Узел - 2



| СПЕЦИФИКАЦИЯ | | | | | | | | | | |
|----------------------------|-------------------------------|------------|---|-------------------------|----------|--------------|----------|-----------|-------------|------------|
| Марка эле-мента | № де-тали | Кол-во шт. | | Сечение | Длина мм | Вес, кг | | | Марка стали | Примечание |
| | | м | н | | | Одной детали | Всех шт. | Эле-мента | | |
| afence.Ст.2D.60x40.1265.Фл | 3000 | 1 | | Гн60x40x15 оцинкованный | 1260 | 3.69 | 3.7 | 4.5 | С245 | |
| | 3010 | 1 | | -120x5 | 120 | 0.57 | 0.6 | | С245 | |
| | Вес сварных швов 1% + КИМ 3 % | | | | | | 0.17 | | | |

| Ведомость отправочных элементов | | | |
|---------------------------------|------------|-----------------|-------|
| Марка элемен-та | Кол-во шт. | Вес, кгс | |
| | | одного элемента | всех |
| afence.Ст.2D.60x40.1265.Фл | 1 | 5.5 | 4.5 |
| Заглушка 60x40 | 1 | 0,015 | 0,015 |
| Заглушка Ø22 | 3 | 0,004 | 0,01 |
| Общий вес | | 4.5 | |

afence.Ст.2D.60x40.1265.Фл.

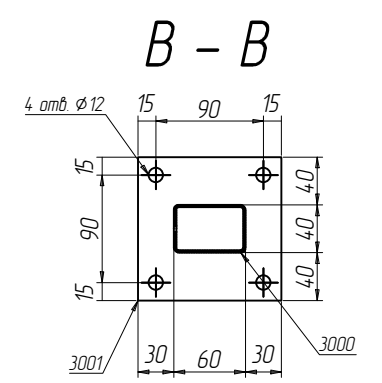
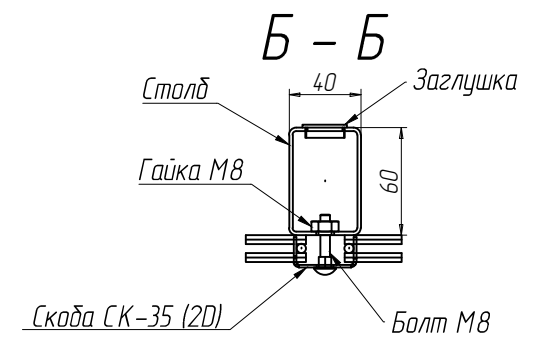
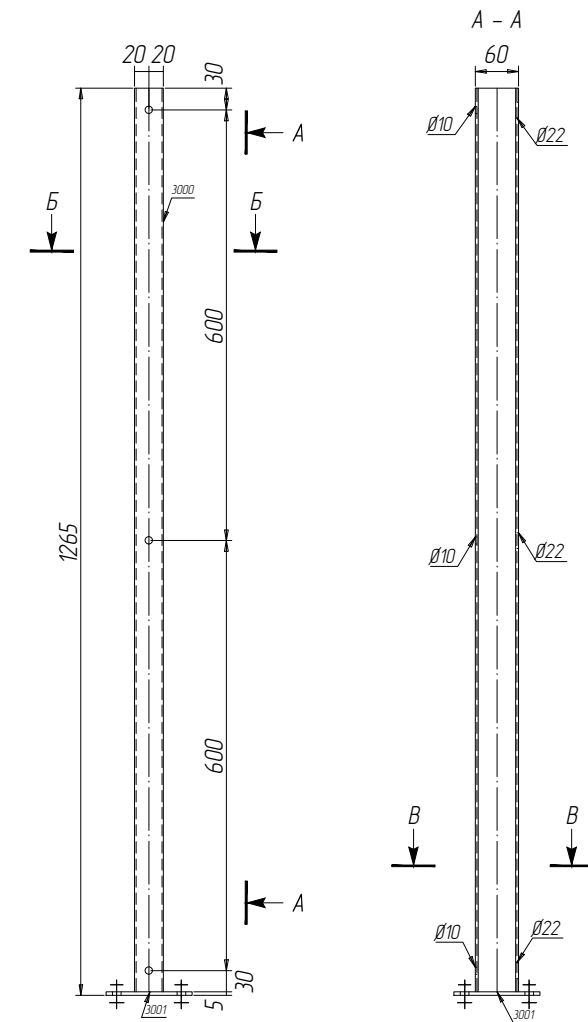

Монтажная схема

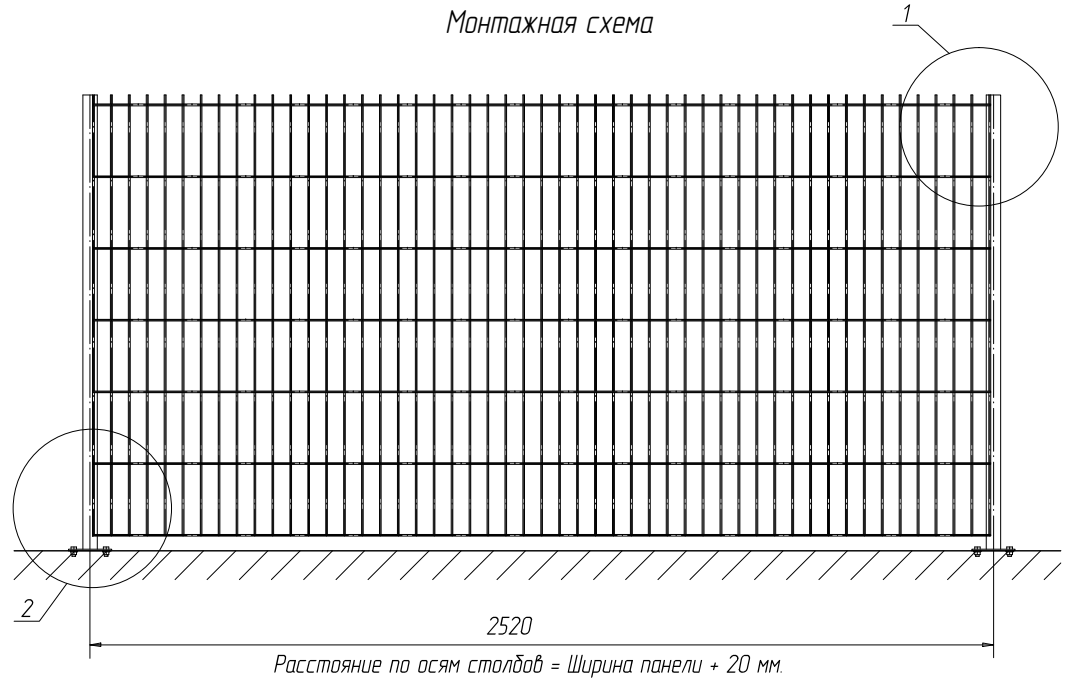

Согласовано

Взам. инв. №

Подп. и дата

Инв. № подл.

| Изм. | Кол.уч. | Ф.И.О. | Подп. | Дата |
|------------|---------|----------------|-------|------|
| Разработал | | Грищенко О.С. | | |
| Проверил | | Нечипорук Н.С. | | |

afence.Ст.2D.60x40.1265.Фл.
 Столб afence 2D, из профиля 60x40
 высота 1265 мм с фланцем.

| Вес | Лист | Листов |
|-----|------|--------|
| 4.5 | | |

