

afence.Ст.2D.60x40.465.Фл

Узел - 1

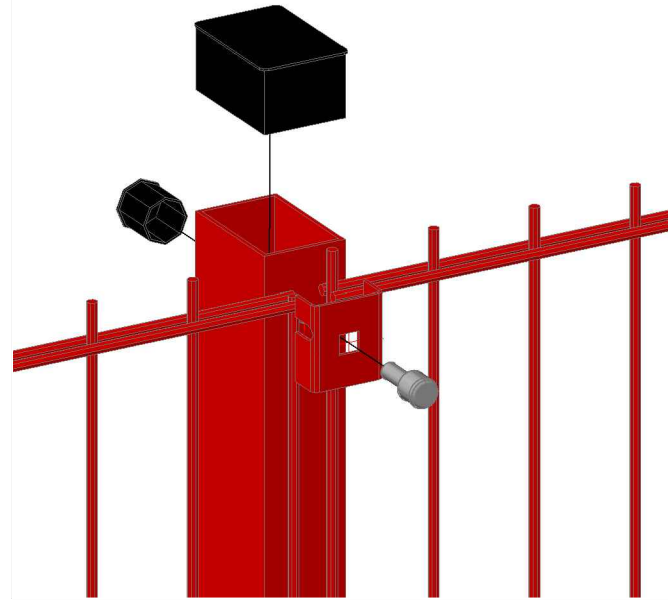

Узел - 2



СПЕЦИФИКАЦИЯ										
Марка эле-мен-та	№ де-та-ли	Кол-во шт.		Сечение	Длина мм	Вес, кг			Марка стали	Примечание
		м	н			Одной детали	Всех шт.	Эле-мен-та		
afence.Ст.2D.60x40.465.Фл	3000	1		Гн 60x40x15 оцинкованный	460	135	14	2.1	С245	
	3010	1		-120x5	120	0.57	0.6		С245	
	Вес сварных швов						1% + КИМ 3 %		0.08	

Ведомость отправочных элементов			
Марка элемен-та	Кол-во шт.	Вес, кгс	
		одного элемента	всех
afence.Ст.2D.60x40.465.Фл	1	2.1	2.1
Заглушка 60x40	1	0,015	0,015
Заглушка Ø22	2	0,004	0,01
Общий вес			2.6

afence.Ст.2D.60x40.465.Фл

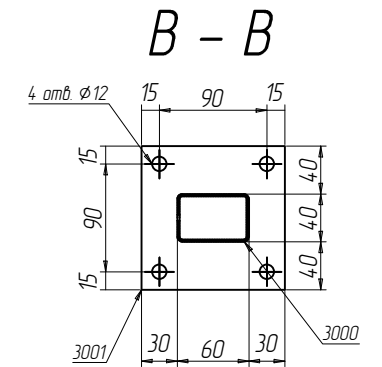
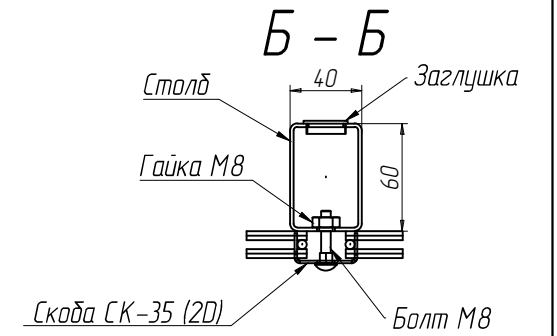
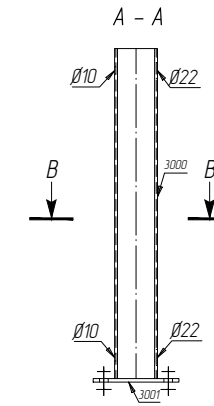
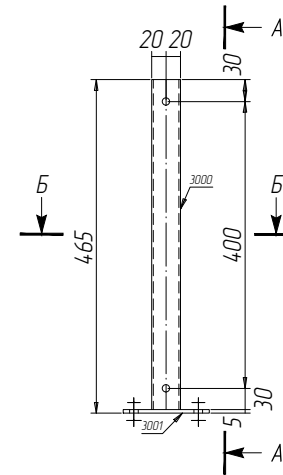

Согласовано

Взам. инв. №

Подп. и дата

Инв. № подл.

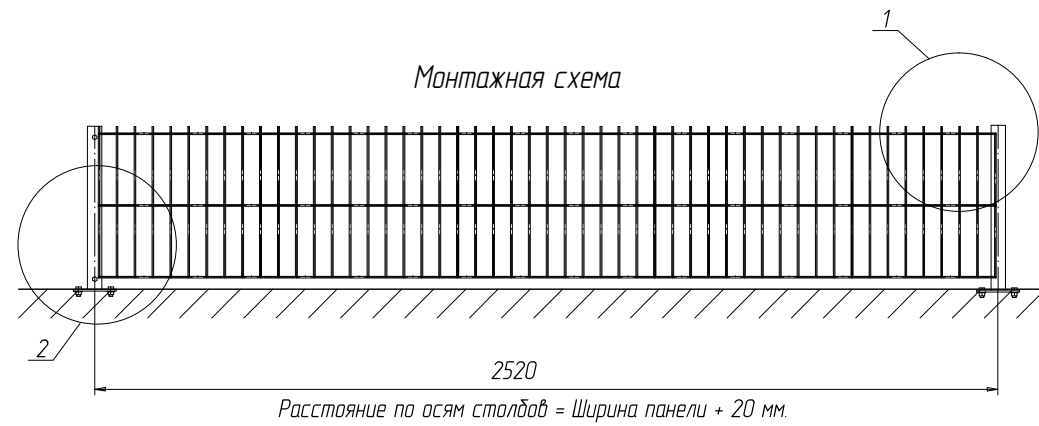

Изм.	Кол. уч.	Ф.И.О.	Подп.	Дата	afence.Ст.2D.60x40.465.Фл	Вес	Лист	Листов
Разработал		Грищенко О.С.				2.1		
Проверил		Нечипорук Н.С.			Столб afence 2D, из профиля 60x40 высота 465 мм с фланцем.			