

afence.Ст.60x60.1865.Фл

Узел - 1

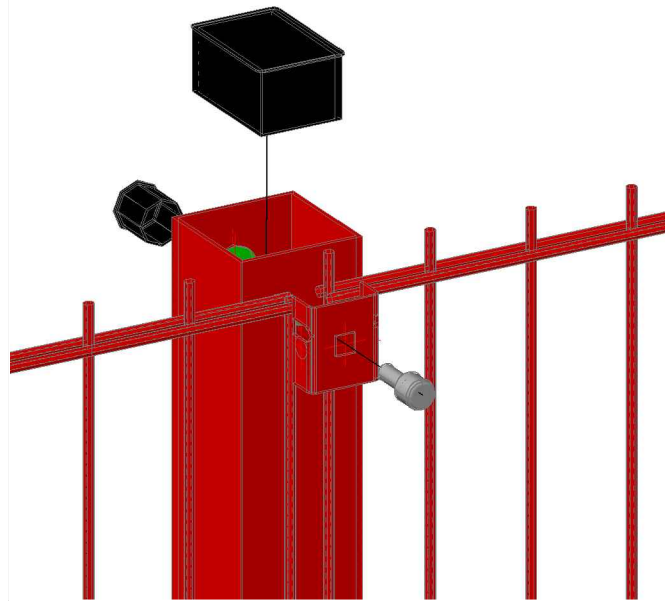

Узел - 2



Монтажная схема

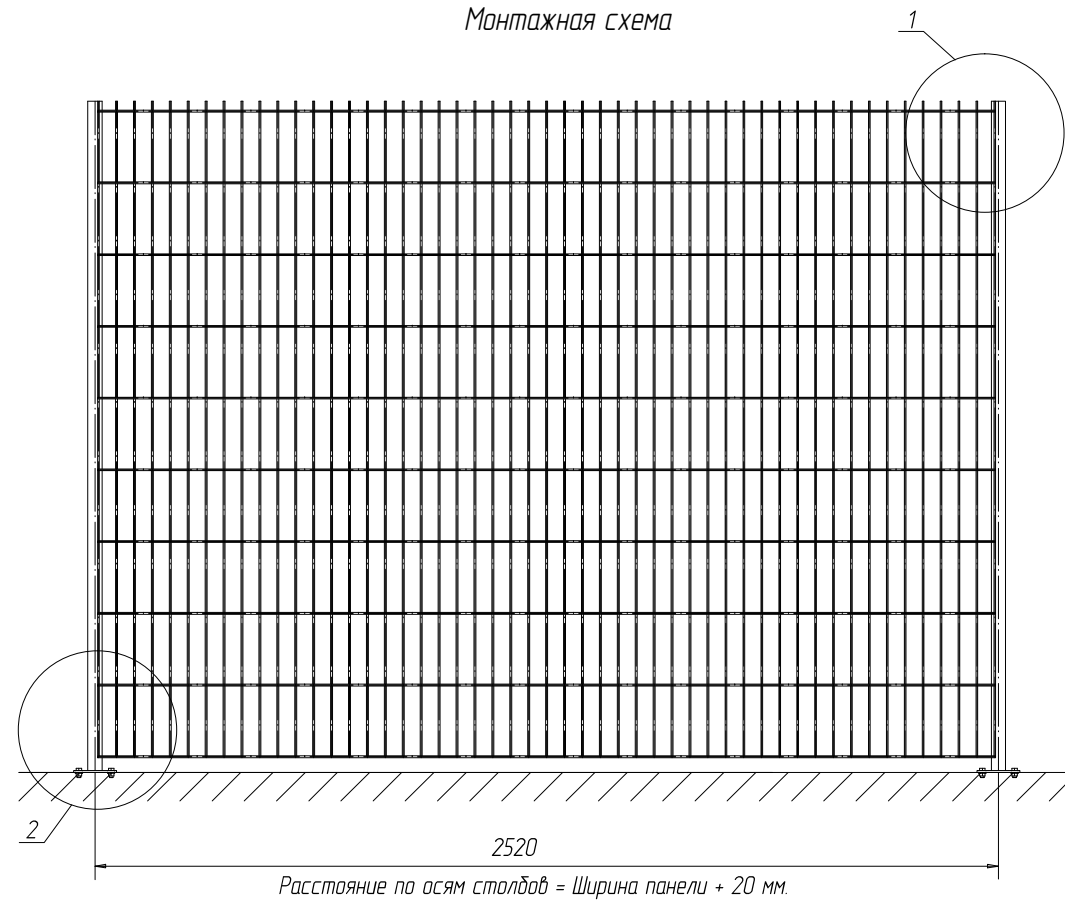

СПЕЦИФИКАЦИЯ										
Марка элемента	№ детали	Кол-во шт.		Сечение	Длина мм	Вес, кг			Марка стали	Примечание
		м	н			Одной детали	Всех шт.	Элемент		
afence.Ст.2D.60x60.1865.Фл.	3000	1		Гн 60x60x2	1860	6.62	6.6	7.2	С245	
	3010	1		-120x5	120	0.57	0.6		С245	
	Вес сварных швов						1% + КИМ 3 %		0.24	

Ведомость отправочных элементов			
Марка элемента	Кол-во шт.	Вес, кгс	
		одного элемента	всех
afence.Ст.2D.60x60.1865.Фл.	1	7.2	7.2
Заглушка 60x60	1	0,015	0,015
Заглушка Ø22	4	0,004	0,016
Общий вес			7.2

afence.Ст.2D.60x60.1865.Фл.

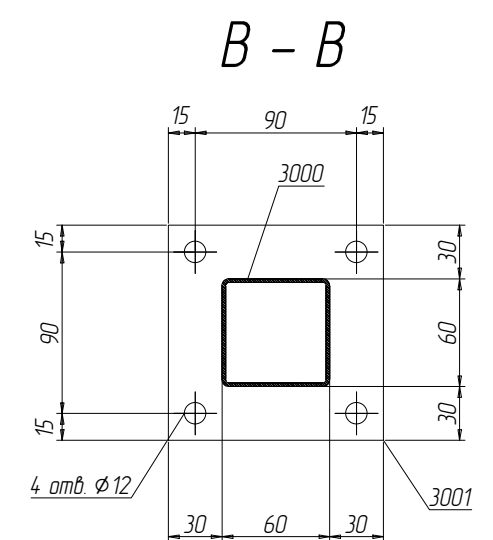
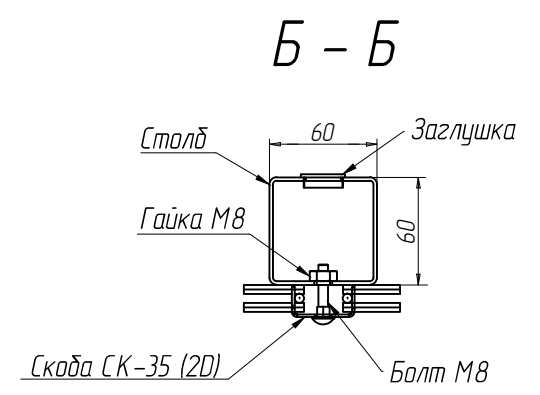
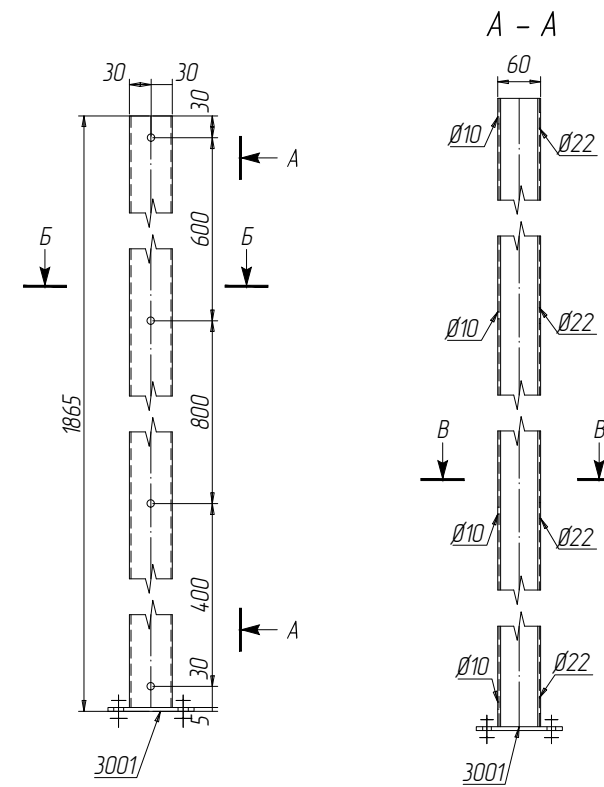

Согласовано

Взам. инв. №

Подп. и дата

Инв. № подл.

Изм.	Кол.уч.	Ф.И.О.	Подп.	Дата
Разработал		Срыбник С.А.		
Проверил		Лагутин Ю.А.		

afence.Ст.2D.60x60.1865.Фл.
Столб afence 2D, из профиля 60x60
высота 1865 мм с фланцем.

Вес	Лист	Листов
7.2		

