

Спецификация деталей									
Марка элемента	Дет. N	Кол. шт.	Профиль	Длина, мм	Масса, кг			Марка стали	Примечание
					шт.	общ.	марки		
ПН.1Д.5.50x50.3000x600.ГЦ	1	13	∅5	3005	0.46	5.98		С245	
	3	61	∅5	605	0.09	5.49		С245	
							11.47		

Ведомость отправочных элементов			
Марка элемента	Кол-во, шт.	Масса, кг	
		Марки	Всех
ПН.1Д.5.50x50.3000x600.ГЦ	1	11.47	11.47
		Итого:	11.47

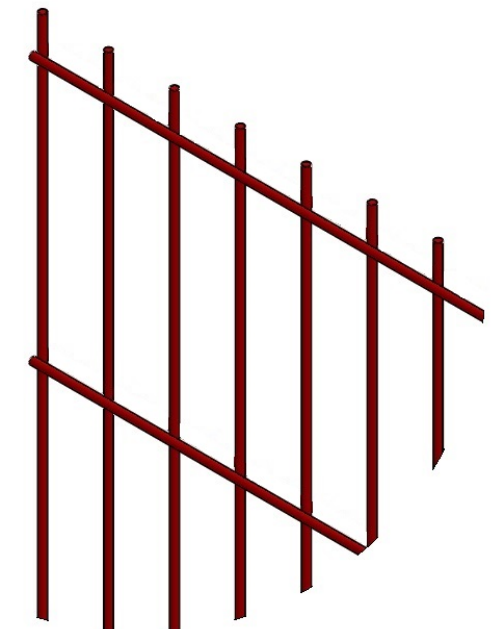

ПН.1Д.5.50x50.3000x600.ГЦ

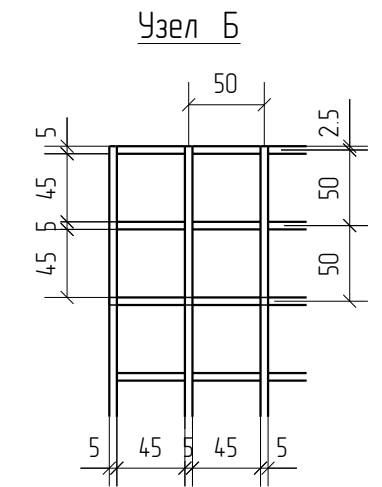
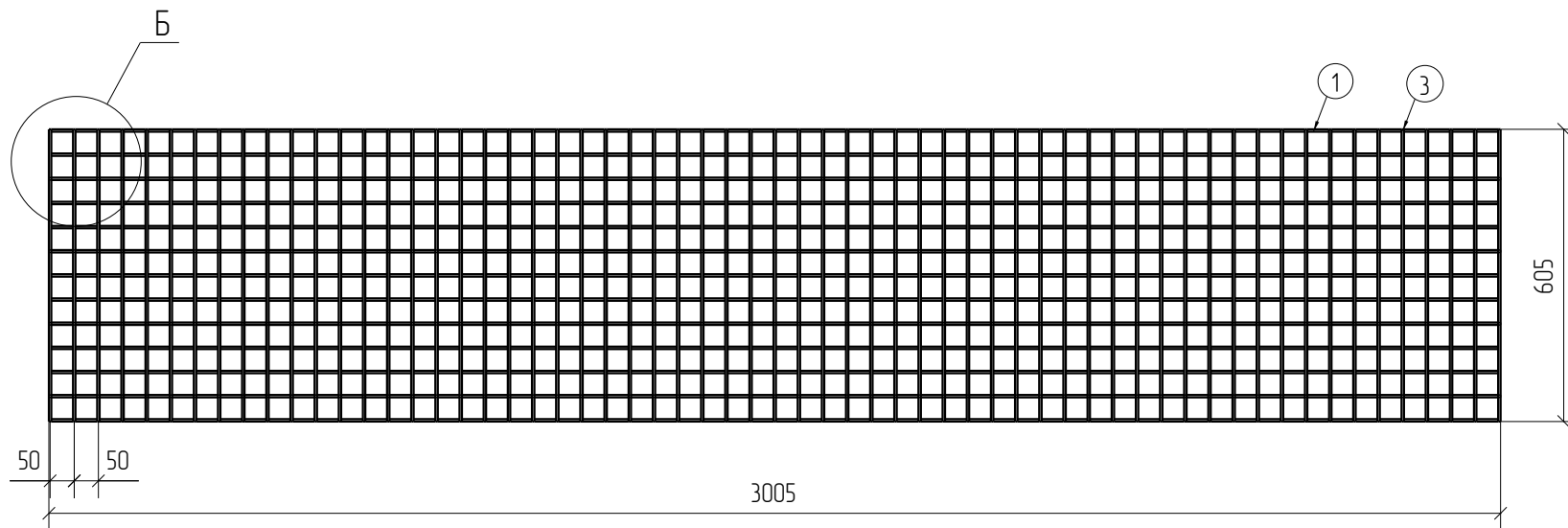
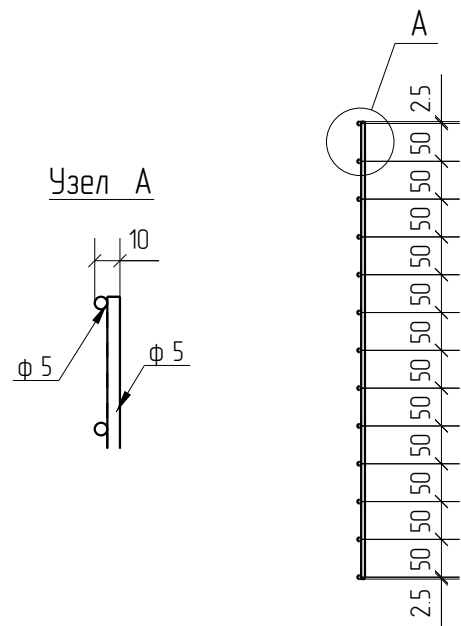

Согласовано

Взам. инв. №	
Подп. и дата	
Инв. № подл.	

Площадь окраски отправочных марок

Марка элемента	Кол-во, шт.	Площадь, м ²	
		Марки	Всех
ПН.1Д.5.50x50.3000x600.ГЦ	1	1.17	1.17
		Итого:	1.17

Описание: Панель 1Д из прутка ∅5 мм, одинарный горизонтальный прутков, ячейка 50x50 мм по осям прутков, ширина 3000 мм, высота 605 мм
 Покрытие: горячий цинк,

Изм.	Кол.уч.	Лист	№ док.	Подп.	Дата

ПН.1Д.5.50x50.3000x600.ГЦ

Панель 1Д

Стадия	Лист	Листов
Р		



1Д
Zn