

Спецификация деталей									
Марка элемента	Дет. N	Кол. шт.	Профиль	Длина, мм	Масса, кг			Марка стали	Примечание
					шт.	общ.	марки		
ПН.ЗД.5.50X150.3000X1934.0Ц.RAL	8	61	Ø5 оцинкованный	2030	0.31	18.91		С245	
	2	17	Ø5 оцинкованный	3005	0.46	7.82		С245	
							26.73		

Ведомость отправочных элементов			
Марка элемента	Кол-во, шт.	Масса, кг	
		Марки	Всех
ПН.ЗД.5.50X150.3000X1934.0Ц.RAL	1	26.73	26.73
		Итого:	26.73

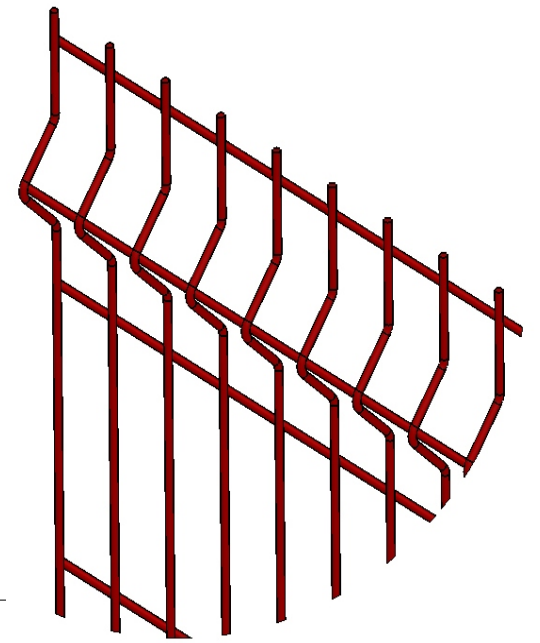

ПН.ЗД.5.50X150.3000X1934.0Ц.RAL

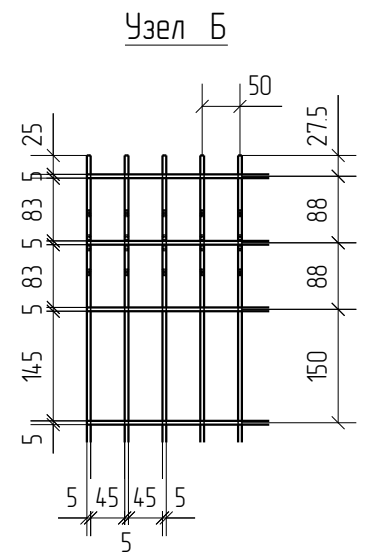
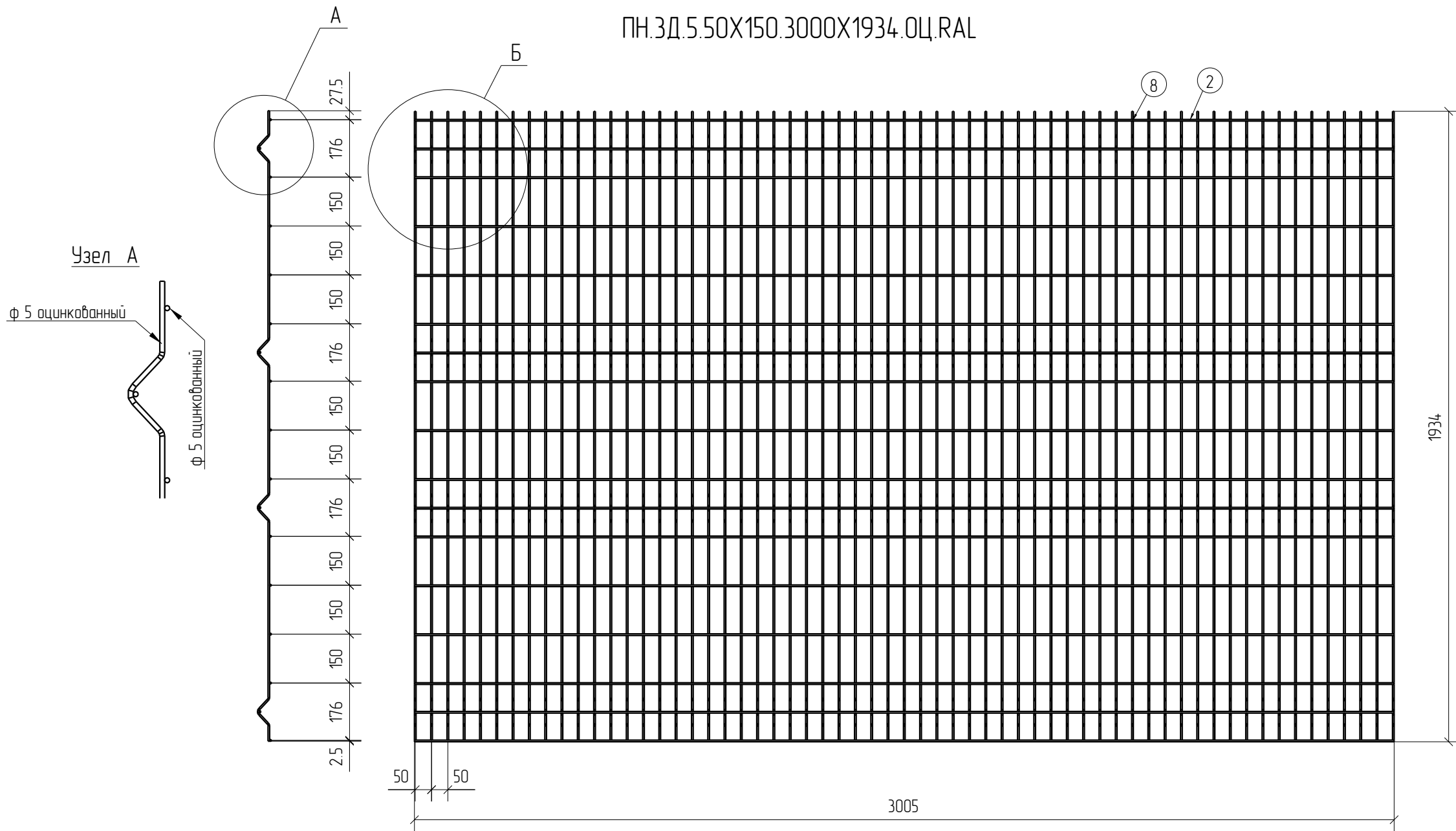

3D

Zn

RAL

Согласовано

Взам. инв. №	
Подп. и дата	
Инв. № подл.	

Площадь окраски отправочных марок			
Марка элемента	Кол-во, шт.	Площадь, м ²	
		Марки	Всех
ПН.ЗД.5.50X150.3000X1934.0Ц.RAL	1	2.68	2.68
		Итого:	2.68

Описание: Панель 3D из прутка Ø 5 мм, одинарный горизонтальный прутков, ячейка 50X150 мм по осям прутков, ширина 3000 мм, высота 1934 мм
 Покрытие: порошковая окраска по каталогу RAL

Изм.	Кол.уч.	Лист	№ док.	Подп.	Дата

ПН.ЗД.5.50X150.3000X1934.0Ц.RAL	Стадия	Лист	Листов
Панель 3D	Р		

