

afence.Ст.2D.60x60.1265.Фл

Узел - 1

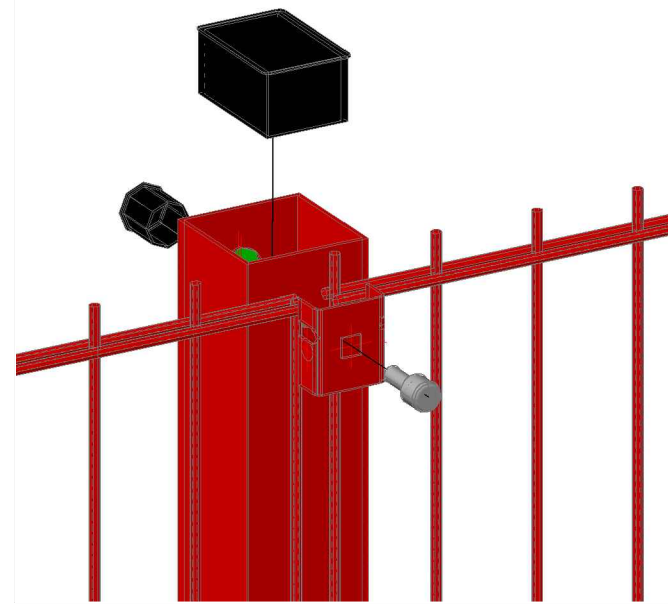

Узел - 2



Монтажная схема

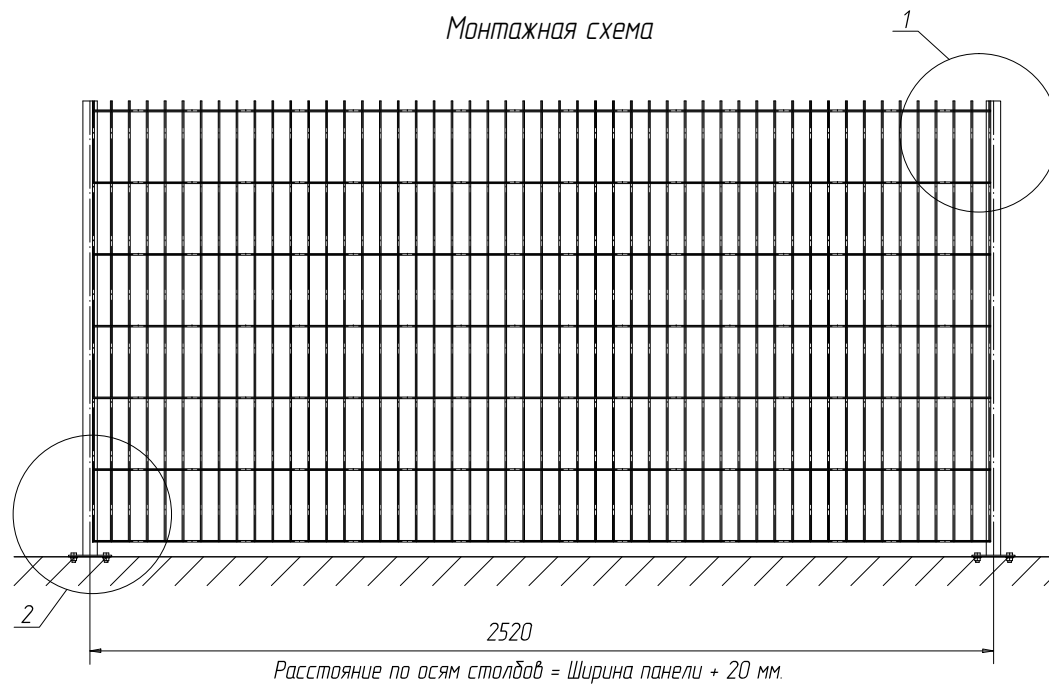

afence.Ст.2D.60x60.1265.Фл.

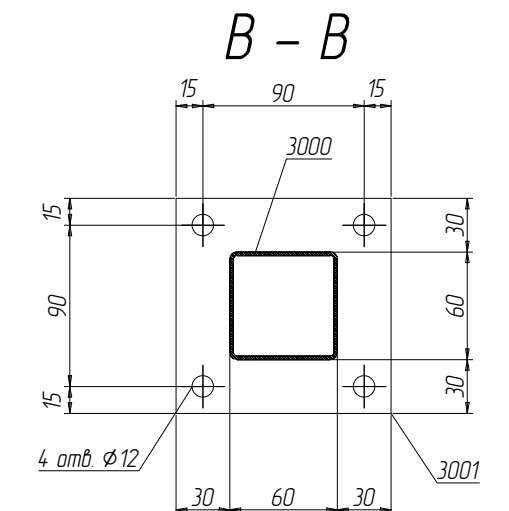
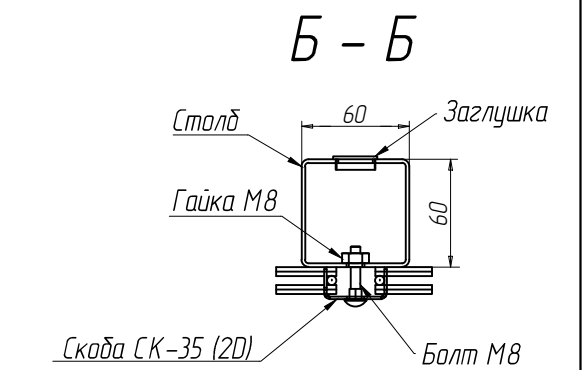
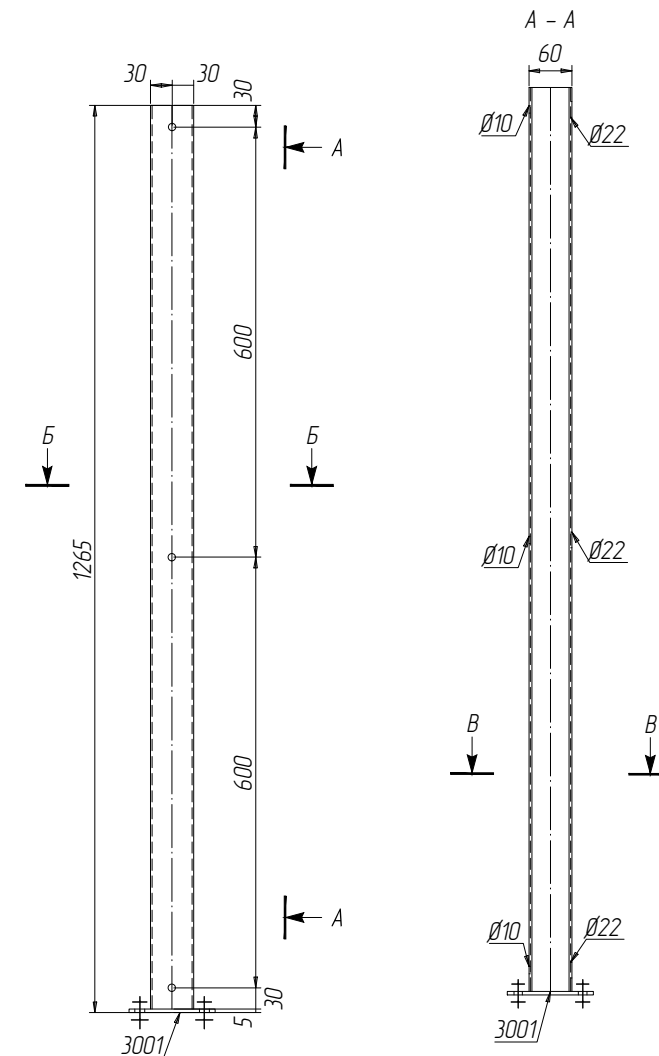

СПЕЦИФИКАЦИЯ										
Марка элемента	№ детали	Кол-во шт.		Сечение	Длина мм	Вес, кг			Марка стали	Примечание
		м	н			Одной детали	Всех шт.	Элемент		
afence.Ст.2D.60x60.1265.Фл.	3000	1		Гн 60x60x2	1260	4.49	4.5	5.1	С245	
	3010	1		-120x5	120	0.57	0.6		С245	
	Вес сварных швов						1% + КИМ 3 %		0.17	

Ведомость отправочных элементов			
Марка элемента	Кол-во шт.	Вес, кгс	
		одного элемента	всех
afence.Ст.2D.60x60.1265.Фл.	1	5.1	5.1
Заглушка 60x60	1	0,015	0,015
Заглушка Ø22	3	0,004	0,01
Общий вес			5.1

Согласовано

Взам. инв. №

Подп. и дата

Инв. № подл.

Изм.	Кол.уч.	Ф.И.О.	Подп.	Дата
Разработал		Срыбник С.А.		
Проверил		Лагутин Ю.А.		

afence.Ст.2D.60x60.1265.Фл.

Столб afence 2D, из профиля 60x60  
высота 1265 мм с фланцем.

Вес	Лист	Листов
5.1		

