

afence.Ст.2D.60x60.2265.Фл

Узел - 1

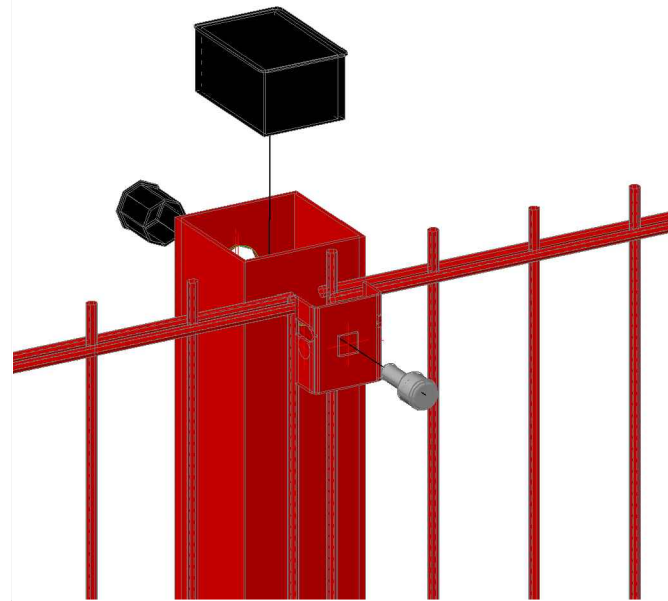

Узел - 2



Монтажная схема

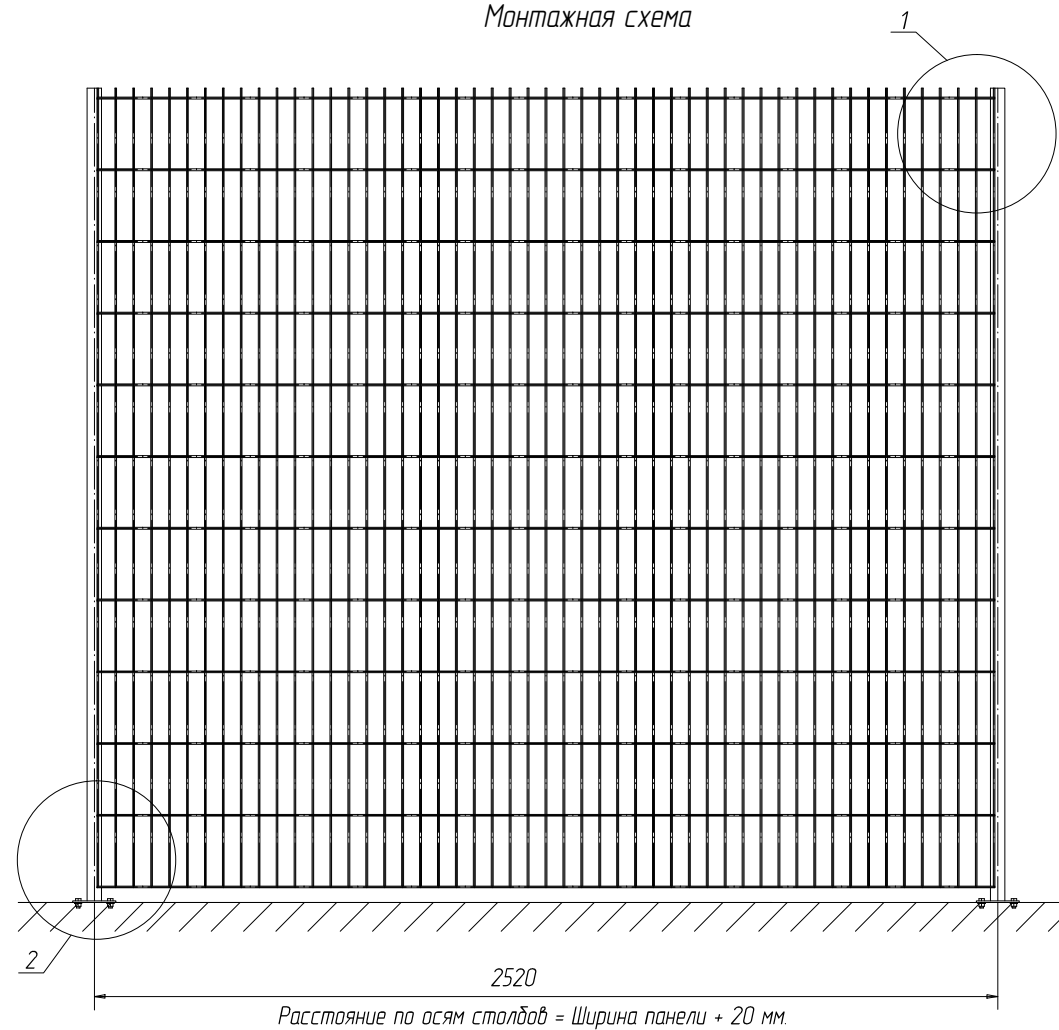

afence.Ст.2D.60x60.2265.Фл.

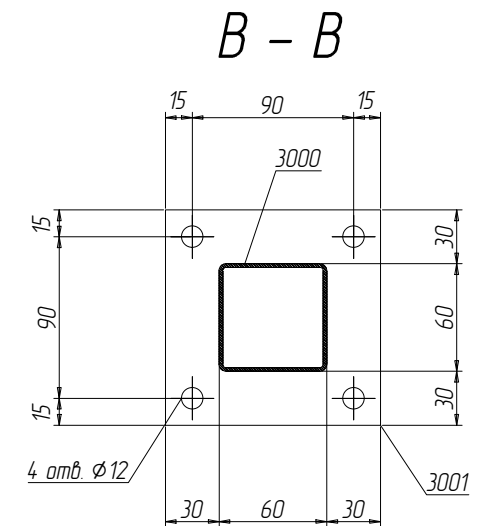
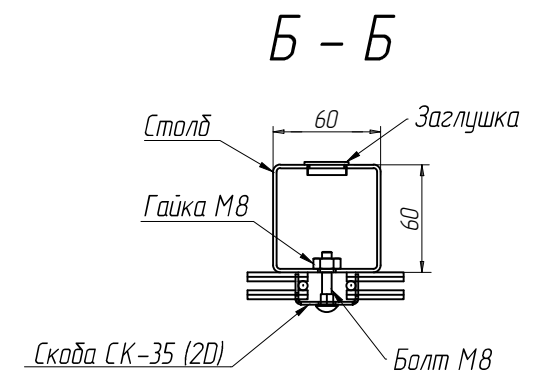
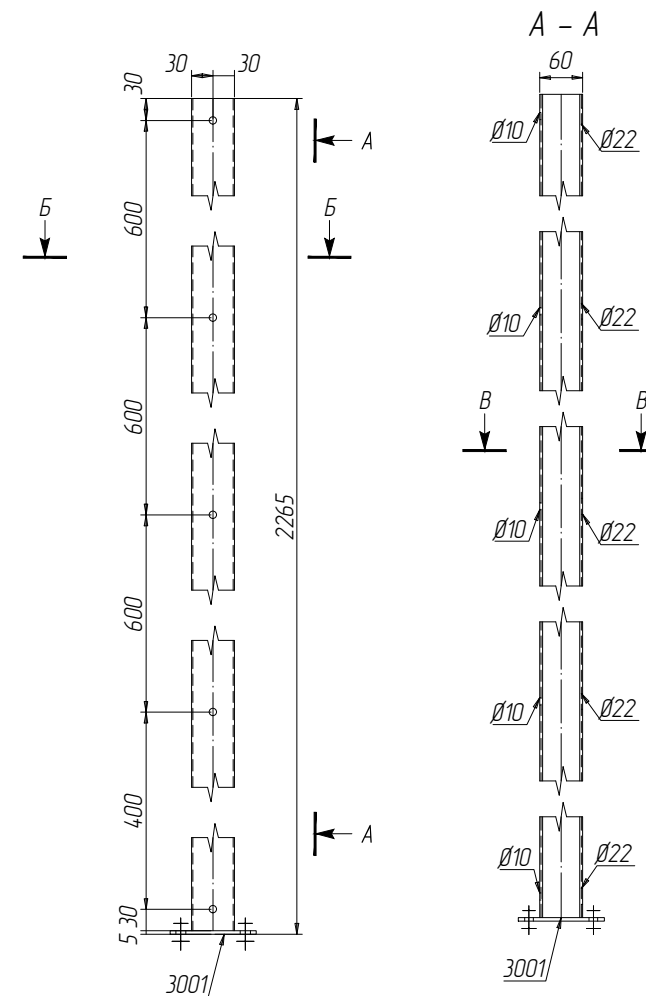

Ведомость отправочных элементов

Марка элемента	Кол-во шт.	Вес, кгс	
		одного элемента	всех
afence.Ст.2D.60x60.2265.Фл.	1	8.7	8.7
Заглушка 60x60	1	0,015	0,015
Заглушка Ø22	5	0,004	0,02
Общий вес			8.7

СПЕЦИФИКАЦИЯ										
Марка элемента	№ детали	Кол-во шт.		Сечение	Длина мм	Вес, кг			Марка стали	Примечание
		м	н			Одной детали	Всех шт.	Элементов		
afence.Ст.2D.60x60.2265.Фл.	3000	1		Гн 60x60x2	2260	8.05	8.1	8.7	С245	
	3010	1		-120x5	120	0.57	0.6		С245	
	Вес сварных швов						1% + КИМ 3 %		0.31	

Согласовано

Взам. инв. №

Подп. и дата

Инв. № подл.

Изм.	Кол.уч.	Ф.И.О.	Подп.	Дата
Разработал		Срыбник С.А.		
Проверил		Лагутин Ю.А.		

afence.Ст.2D.60x60.2265.Фл.

Столб afence 2D, из профиля 60x60
высота 2265 мм с фланцем.

Вес	Лист	Листов
8.7		



Формат А3